

रोल नं.

Roll No.



परीक्षार्थी प्रश्न-पत्र कोड को उत्तर-पुस्तिका के मुख-पृष्ठ पर अवश्य लिखें।

Candidates must write the Q.P. Code on the title page of the answer-book.

विज्ञान SCIENCE

निर्धारित समय : 3 घण्टे

अधिकतम अंक : 80

Time allowed : 3 hours

Maximum Marks : 80

नोट	NOTE
(I) कृपया जाँच कर लें कि इस प्रश्न-पत्र में मुद्रित पृष्ठ 27 हैं।	(I) Please check that this question paper contains 27 printed pages.
(II) कृपया जाँच कर लें कि इस प्रश्न-पत्र में 39 प्रश्न हैं।	(II) Please check that this question paper contains 39 questions.
(III) प्रश्न-पत्र में दाहिने हाथ की ओर दिए गए प्रश्न-पत्र कोड को परीक्षार्थी उत्तर-पुस्तिका के मुख-पृष्ठ पर लिखें।	(III) Q.P. Code given on the right hand side of the question paper should be written on the title page of the answer-book by the candidate.
(IV) कृपया प्रश्न का उत्तर लिखना शुरू करने से पहले, उत्तर-पुस्तिका में प्रश्न का क्रमांक अवश्य लिखें।	(IV) Please write down the serial number of the question in the answer-book before attempting it.
(V) इस प्रश्न-पत्र को पढ़ने के लिए 15 मिनट का समय दिया गया है। प्रश्न-पत्र का वितरण पूर्वाह्न में 10.15 बजे किया जाएगा। 10.15 बजे से 10.30 बजे तक छात्र केवल प्रश्न-पत्र को पढ़ेंगे और इस अवधि के दौरान वे उत्तर-पुस्तिका पर कोई उत्तर नहीं लिखेंगे।	(V) 15 minute time has been allotted to read this question paper. The question paper will be distributed at 10.15 a.m. From 10.15 a.m. to 10.30 a.m., the students will read the question paper only and will not write any answer on the answer-book during this period.

सामान्य निर्देश :

निम्नलिखित निर्देशों को बहुत सावधानी से पढ़िए और उनका सख्ती से पालन कीजिए :

- (i) इस प्रश्न-पत्र में कुल 39 प्रश्न हैं। सभी प्रश्न अनिवार्य हैं।
- (ii) यह प्रश्न-पत्र पाँच खण्डों में विभाजित किया गया है – क, ख, ग, घ एवं ङ।
- (iii) खण्ड क – प्रश्न संख्या 1 से 20 तक बहुविकल्पीय प्रकार के प्रश्न हैं। प्रत्येक प्रश्न 1 अंक का है।
- (iv) खण्ड ख – प्रश्न संख्या 21 से 26 तक अति लघु-उत्तरीय प्रकार के प्रश्न हैं। प्रत्येक प्रश्न 2 अंकों का है। इन प्रश्नों के उत्तर 30 से 50 शब्दों में दिए जाने चाहिए।
- (v) खण्ड ग – प्रश्न संख्या 27 से 33 तक लघु-उत्तरीय प्रकार के प्रश्न हैं। प्रत्येक प्रश्न 3 अंकों का है। इन प्रश्नों के उत्तर 50 से 80 शब्दों में दिए जाने चाहिए।
- (vi) खण्ड घ – प्रश्न संख्या 34 से 36 तक दीर्घ-उत्तरीय प्रकार के प्रश्न हैं। प्रत्येक प्रश्न 5 अंकों का है। इन प्रश्नों के उत्तर 80 से 120 शब्दों में दिए जाने चाहिए।
- (vii) खण्ड ङ – प्रश्न संख्या 37 से 39 तक 3 स्रोत-आधारित/प्रकरण-आधारित इकाइयों के मूल्यांकन के 4 अंकों के प्रश्न (उप-प्रश्नों सहित) हैं।
- (viii) प्रश्न-पत्र में समग्र विकल्प नहीं दिया गया है। यद्यपि, कुछ खण्डों में आंतरिक विकल्प दिए गए हैं। इस प्रकार के प्रश्नों में केवल एक ही विकल्प का उत्तर दीजिए।

खण्ड क

प्रश्न संख्या 1 से 20 तक के प्रत्येक प्रश्नों में दिए गए चार विकल्पों में से सबसे उचित विकल्प चुनिए और लिखिए।

20×1=20

1. निम्नलिखित रासायनिक समीकरण को संतुलित करने के लिए गुणांकों x , y और z के मान क्रमशः होने चाहिए :

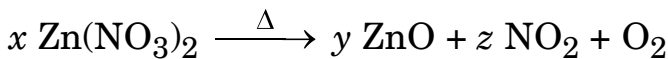

(A) 4, 2, 2

(B) 4, 4, 2

(C) 2, 2, 4

(D) 2, 4, 2

General Instructions :

Read the following instructions very carefully and strictly follow them :

- (i) This question paper comprises **39** questions. **All** questions are compulsory.
- (ii) This question paper is divided into **five** sections – **A, B, C, D** and **E**.
- (iii) **Section A** – Questions No. **1** to **20** are multiple choice questions. Each question carries **1** mark.
- (iv) **Section B** – Questions No. **21** to **26** are very short answer type questions. Each question carries **2** marks. Answer to these questions should be in the range of **30** to **50** words.
- (v) **Section C** – Questions No. **27** to **33** are short answer type questions. Each question carries **3** marks. Answer to these questions should be in the range of **50** to **80** words.
- (vi) **Section D** – Questions No. **34** to **36** are long answer type questions. Each question carries **5** marks. Answer to these questions should be in the range of **80** to **120** words.
- (vii) **Section E** – Questions No. **37** to **39** are of **3** source-based/case-based units of assessment carrying **4** marks each with sub-parts.
- (viii) There is no overall choice. However, an internal choice has been provided in some sections. Only one of the alternatives has to be attempted in such questions.

SECTION A

Select and write the most appropriate option out of the four options given for each of the questions no. **1** to **20**.

$20 \times 1 = 20$

1. To balance the following chemical equation, the values of the coefficients x , y and z must be respectively :

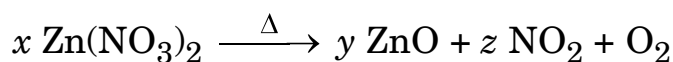

(A) 4, 2, 2

(B) 4, 4, 2

(C) 2, 2, 4

(D) 2, 4, 2

2. निम्नलिखित में से कौन-सी अभिक्रिया रेडॉक्स अभिक्रिया तो है, परन्तु संयोजन अभिक्रिया नहीं है ?
- (A) $C + O_2 \rightarrow CO_2$ (B) $2 H_2 + O_2 \rightarrow 2 H_2O$
 (C) $2 Mg + O_2 \rightarrow 2 MgO$ (D) $Fe_2O_3 + 3 CO \rightarrow 2 Fe + 3 CO_2$
3. दाँतों के इनैमल (दन्तवल्क) में उपस्थित लवण है :
- (A) कैल्सियम फॉस्फेट (B) मैग्नीशियम फॉस्फेट
 (C) सोडियम फॉस्फेट (D) ऐलुमिनियम फॉस्फेट
4. सोडियम क्लोराइड का जलीय विलयन आसुत जल में बनाया गया है। इस विलयन का pH है :
- (A) 6 (B) 8
 (C) 7 (D) 3
5. किसी धातु 'X' का उपयोग थर्मिट प्रक्रम में किया जाता है। जब 'X' को ऑक्सीजन के साथ गर्म किया जाता है, तो यह कोई ऑक्साइड 'Y' देता है, जिसकी प्रकृति उभयधर्मी है। 'X' और 'Y' क्रमशः हैं :
- (A) Mn, MnO_2 (B) Al, Al_2O_3
 (C) Fe, Fe_2O_3 (D) Mg, MgO
6. वह प्रक्रिया जिसमें पादपों में प्रकाश-संश्लेषण के घुलनशील (विलेय) उत्पादों का वहन (परिवहन) होता है, कहलाती है :
- (A) वाष्पोत्सर्जन (B) वाष्पन
 (C) चालन (D) स्थानान्तरण
7. अनजाने में किसी गर्म वस्तु को हाथ से छूने पर होने वाली घटनाओं का सही क्रम है :
- (A) त्वचा में ग्राही \rightarrow प्रेरक तंत्रिका कोशिका \rightarrow प्रतिसारण तंत्रिका कोशिका \rightarrow संवेदी तंत्रिका कोशिका \rightarrow हाथ में प्रभावक (कार्यकर) पेशी
 (B) त्वचा में ग्राही \rightarrow प्रतिसारण तंत्रिका कोशिका \rightarrow संवेदी तंत्रिका कोशिका \rightarrow प्रेरक तंत्रिका कोशिका \rightarrow हाथ में प्रभावक (कार्यकर) पेशी
 (C) त्वचा में ग्राही \rightarrow संवेदी तंत्रिका कोशिका \rightarrow प्रतिसारण तंत्रिका कोशिका \rightarrow प्रेरक तंत्रिका कोशिका \rightarrow हाथ में प्रभावक (कार्यकर) पेशी
 (D) त्वचा में ग्राही \rightarrow संवेदी तंत्रिका कोशिका \rightarrow हाथ में प्रभावक (कार्यकर) पेशी \rightarrow प्रेरक तंत्रिका कोशिका \rightarrow प्रतिसारण तंत्रिका कोशिका

2. Which of the following is a redox reaction, but **not** a combination reaction ?
- (A) $C + O_2 \rightarrow CO_2$ (B) $2 H_2 + O_2 \rightarrow 2 H_2O$
(C) $2 Mg + O_2 \rightarrow 2 MgO$ (D) $Fe_2O_3 + 3 CO \rightarrow 2 Fe + 3 CO_2$
3. The salt present in tooth enamel is :
- (A) Calcium phosphate (B) Magnesium phosphate
(C) Sodium phosphate (D) Aluminium phosphate
4. An aqueous solution of sodium chloride is prepared in distilled water. The pH of this solution is :
- (A) 6 (B) 8
(C) 7 (D) 3
5. A metal 'X' is used in thermit process. When 'X' is heated with oxygen, it gives an oxide 'Y', which is amphoteric in nature. 'X' and 'Y' respectively are :
- (A) Mn, MnO_2 (B) Al, Al_2O_3
(C) Fe, Fe_2O_3 (D) Mg, MgO
6. The process in which transport of soluble products of photosynthesis takes place in plants is known as :
- (A) Transpiration (B) Evaporation
(C) Conduction (D) Translocation
7. The correct sequence of events when someone's hand touches a hot object unconsciously :
- (A) Receptors in skin \rightarrow Motor neuron \rightarrow Relay neuron \rightarrow Sensory neuron \rightarrow Effector muscle in arm
(B) Receptors in skin \rightarrow Relay neuron \rightarrow Sensory neuron \rightarrow Motor neuron \rightarrow Effector muscle in arm
(C) Receptors in skin \rightarrow Sensory neuron \rightarrow Relay neuron \rightarrow Motor neuron \rightarrow Effector muscle in arm
(D) Receptors in skin \rightarrow Sensory neuron \rightarrow Effector muscle in arm \rightarrow Motor neuron \rightarrow Relay neuron

8. वह ज्ञानेन्द्री (संवेदी अंग) जिसमें घ्राणग्राही उपस्थित होते हैं, कौन-सी है ?
- (A) नाक
(B) त्वचा
(C) जिह्वा (जीभ)
(D) आन्तरिक कर्ण (कान)
9. प्लैसेन्टा के बारे में *असत्य* कथन है :
- (A) यह एक तश्तरी (डिस्क) है जो गर्भाशय की भित्ति में धँसी होती है ।
(B) इसमें भ्रूण की ओर के ऊतक में प्रवर्ध होते हैं ।
(C) यह माता से भ्रूण को ग्लूकोज और ऑक्सीजन के स्थानान्तरण के लिए एक बहुत छोटा पृष्ठीय क्षेत्र प्रदान करता है ।
(D) इससे होकर भ्रूण माता के रुधिर से पोषण प्राप्त करता है ।
10. निम्नलिखित में से डबल रोटी (ब्रेड) के टुकड़े पर ब्रेड-फफूँदी के तीव्रता से फैलने के लिए उत्तरदायी परिस्थितियाँ चुनिए :
- (i) अधिक संख्या में बीजाणुओं का बनना
(ii) ब्रेड में नमी और पोषकों की उपस्थिति
(iii) निम्न ताप
(iv) कवक तंतु की उपस्थिति
- (A) (i) और (ii)
(B) (ii) और (iv)
(C) (ii) और (iii)
(D) (iii) और (iv)
11. यदि किसी उत्तल लेंस के ऊपरी आधे भाग को काले कागज़ से ढक दिया जाए, तो उस लेंस द्वारा बने प्रतिबिम्ब पर क्या प्रभाव पड़ेगा ?
- (A) पूरे लेंस द्वारा बने प्रतिबिम्ब के साइज़ की तुलना में प्रतिबिम्ब का साइज़ आधा होगा ।
(B) बिम्ब के ऊपरी आधे भाग का प्रतिबिम्ब नहीं बनेगा ।
(C) प्रतिबिम्ब की चमक कम हो जाएगी ।
(D) उल्टे प्रतिबिम्ब का निचला आधा भाग नहीं बनेगा ।

8. Sense organ in which olfactory receptors are present is :
- (A) Nose
 - (B) Skin
 - (C) Tongue
 - (D) Inner ear
9. The *incorrect* statement about placenta is :
- (A) It is a disc embedded in the uterine wall.
 - (B) It contains villi on the embryo's side of the tissue.
 - (C) It has a very small surface area for glucose and oxygen to pass from mother to the embryo.
 - (D) The embryo gets nutrition from the mother's blood through it.
10. Select from the following the conditions responsible for the rapid spread of bread mould on a slice of bread :
- (i) Formation of large number of spores
 - (ii) Presence of moisture and nutrients in bread
 - (iii) Low temperature
 - (iv) Presence of hyphae
- (A) (i) and (ii)
 - (B) (ii) and (iv)
 - (C) (ii) and (iii)
 - (D) (iii) and (iv)
11. How will the image formed by a convex lens be affected, if the upper half of the lens is wrapped with a black paper ?
- (A) The size of the image formed will be one-half of the size of the image due to complete lens.
 - (B) The image of upper half of the object will not be formed.
 - (C) The brightness of the image will reduce.
 - (D) The lower half of the inverted image will not be formed.

12. इन्द्रधनुष के बनने में सम्मिलित प्रकाश की परिघटनाएँ हैं :
- (A) अपवर्तन, परावर्तन और परिक्षेपण (विक्षेपण)
 (B) अपवर्तन, परिक्षेपण (विक्षेपण) और आन्तरिक परावर्तन
 (C) परावर्तन, परिक्षेपण (विक्षेपण) और आन्तरिक परावर्तन
 (D) अपवर्तन, परिक्षेपण (विक्षेपण), प्रकीर्णन और पूर्ण आन्तरिक परावर्तन
13. प्रकाश के किस वर्ण (रंग) के लिए काँच का अपवर्तनांक सबसे कम है ?
- (A) लाल (B) पीला
 (C) हरा (D) बैंगनी
14. दंड चुम्बक के समान चुम्बकीय क्षेत्र उत्पन्न करने वाली धारावाही युक्ति है :
- (A) सीधा चालक (B) वृत्ताकार पाश
 (C) परिनालिका (D) वृत्ताकार कुण्डली

15.

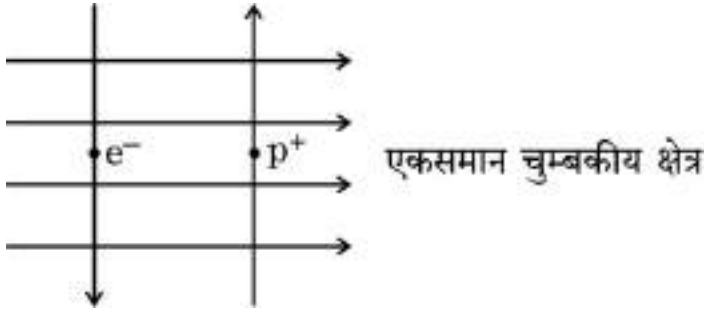

आरेख में दर्शाए अनुसार कागज़ के तल में कोई एकसमान चुम्बकीय क्षेत्र उपस्थित है । इस क्षेत्र में, कोई इलेक्ट्रॉन (e^-) और कोई प्रॉज़िट्रॉन (p^+) दर्शाए अनुसार प्रवेश करते हैं । इलेक्ट्रॉन तथा प्रॉज़िट्रॉन पर लगने वाले बलों की दिशा होगी :

- (A) दोनों पर कागज़ के तल के भीतर की ओर ।
 (B) दोनों पर कागज़ के तल के बाहर की ओर ।
 (C) क्रमशः कागज़ के तल के भीतर की ओर तथा कागज़ के तल के बाहर की ओर ।
 (D) क्रमशः कागज़ के तल के बाहर की ओर तथा कागज़ के तल के भीतर की ओर ।
16. निम्नलिखित में से कौन-सा प्राकृतिक पारितंत्र **नहीं** है ?
- (A) तालाब पारितंत्र (B) घास का मैदान पारितंत्र
 (C) वन (जंगल) पारितंत्र (D) फ़सल भूमि पारितंत्र

12. The phenomena of light involved in the formation of rainbow are :
- (A) Refraction, reflection and dispersion
 (B) Refraction, dispersion and internal reflection
 (C) Reflection, dispersion and internal reflection
 (D) Refraction, dispersion, scattering and total internal reflection
13. The colour of light for which the refractive index of glass is minimum, is :
- (A) Red (B) Yellow
 (C) Green (D) Violet
14. The current carrying device which produces a magnetic field similar to that of a bar magnet is :
- (A) A straight conductor (B) A circular loop
 (C) A solenoid (D) A circular coil

15.

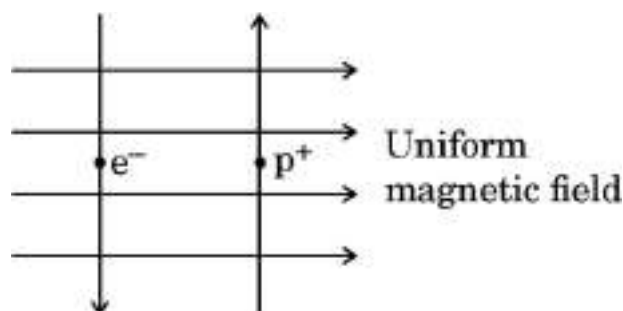

A uniform magnetic field exists in the plane of paper as shown in the diagram. In this field, an electron (e^-) and a positron (p^+) enter as shown. The electron and positron experience forces :

- (A) both pointing into the plane of the paper.
 (B) both pointing out of the plane of the paper.
 (C) pointing into the plane of the paper and out of the plane of the paper respectively.
 (D) pointing out of the plane of the paper and into the plane of the paper respectively.
16. Which one of the following is **not** a natural ecosystem ?
- (A) Pond ecosystem (B) Grassland ecosystem
 (C) Forest ecosystem (D) Cropland ecosystem

प्रश्न संख्या 17 से 20 के लिए, दो कथन दिए गए हैं — जिनमें एक को अभिकथन (A) तथा दूसरे को कारण (R) द्वारा अंकित किया गया है। इन प्रश्नों के सही उत्तर नीचे दिए गए कोडों (A), (B), (C) और (D) में से चुनकर दीजिए।

- (A) अभिकथन (A) और कारण (R) दोनों सही हैं और कारण (R), अभिकथन (A) की सही व्याख्या करता है।
- (B) अभिकथन (A) और कारण (R) दोनों सही हैं, परन्तु कारण (R), अभिकथन (A) की सही व्याख्या नहीं करता है।
- (C) अभिकथन (A) सही है, परन्तु कारण (R) ग़लत है।
- (D) अभिकथन (A) ग़लत है, परन्तु कारण (R) सही है।

17. अभिकथन (A) : कुछ वनस्पति तेल स्वास्थ्यवर्धक होते हैं।

कारण (R) : सामान्यतः वनस्पति तेलों में लम्बी असंतृप्त कार्बन शृंखलाएँ होती हैं।

18. अभिकथन (A) : बच्चों का लिंग इस बात से निर्धारित होता है कि वह अपनी माता से क्या वंशानुगत करते हैं।

कारण (R) : महिलाओं में XX लिंग गुणसूत्र होते हैं।

19. अभिकथन (A) : किसी चालक में इलेक्ट्रॉन कम विभव से अधिक विभव की ओर गति करते हैं।

कारण (R) : कोई शुष्क सेल किसी चालक के सिरों पर विद्युत विभवान्तर बनाए रखता है।

20. अभिकथन (A) : ओज़ोन परत पृथ्वी के पृष्ठ को हानिकारक पराबैंगनी विकिरणों से सुरक्षा प्रदान करती है।

कारण (R) : क्लोरोफ्लुओरोकार्बन (CFCs) ओज़ोन परत के क्षय के लिए उत्तरदायी होते हैं।

For Questions number 17 to 20, two statements are given — one labelled as Assertion (A) and the other labelled as Reason (R). Select the correct answer to these questions from the codes (A), (B), (C) and (D) as given below.

- (A) Both Assertion (A) and Reason (R) are true and Reason (R) is the correct explanation of the Assertion (A).
- (B) Both Assertion (A) and Reason (R) are true, but Reason (R) is ***not*** the correct explanation of the Assertion (A).
- (C) Assertion (A) is true, but Reason (R) is false.
- (D) Assertion (A) is false, but Reason (R) is true.

17. *Assertion (A)* : Some vegetable oils are healthy.

Reason (R) : Vegetable oils generally have long unsaturated carbon chains.

18. *Assertion (A)* : Sex of the children will be determined by what they inherit from their mother.

Reason (R) : Women have XX sex chromosomes.

19. *Assertion (A)* : Electrons move from lower potential to higher potential in a conductor.

Reason (R) : A dry cell maintains electric potential difference across the ends of a conductor.

20. *Assertion (A)* : Ozone layer protects the surface of the Earth from harmful UV radiations.

Reason (R) : Chlorofluorocarbons (CFCs) are responsible for depletion of ozone layer.

खण्ड ख

प्रश्न संख्या 21 से 26 अति लघु-उत्तरीय प्रश्न हैं ।

21. (a) किसी चायना डिश में कॉपर चूर्ण लेकर उसे बर्नर से गर्म किया गया है । बनने वाले उत्पाद के नाम और उसके रंग का उल्लेख कीजिए । होने वाली अभिक्रिया का रासायनिक समीकरण लिखिए । 2
- अथवा**
- (b) बेरियम क्लोराइड और सोडियम सल्फेट के जलीय विलयनों के बीच होने वाली रासायनिक अभिक्रिया का रासायनिक समीकरण लिखिए । इस अभिक्रिया में अवक्षेपित होने वाले यौगिक में उपस्थित आयनों के प्रतीक लिखिए । 2
22. कार्बन के यौगिकों के गलनांक और क्वथनांक सामान्यतः निम्न होते हैं और उनमें अधिकांश विद्युत के कुचालक होते हैं । इन दो गुणों के आधार पर दो निष्कर्षों का उल्लेख कीजिए । 2
23. (a) कभी-कभी दौड़ते समय, खिलाड़ियों की पेशियों में ऐंठन (क्रैम्प) हो जाती है । ऐसा क्यों होता है ? इस प्रकरण में होने वाला श्वसन वायवीय श्वसन से किस प्रकार भिन्न होता है ? 2
- अथवा**
- (b) लसीका का अन्य नाम लिखिए । इसके दो कार्यों का उल्लेख कीजिए । 2
24. कुछ एककोशिकीय जीव जैसे प्लैज़मोडियम और लेस्मानिया की जनन की विधियों में अन्तर होता है । इनमें होने वाली जनन प्रक्रियाओं के नाम लिखिए और उनकी व्याख्या कीजिए । 2
25. किसी उत्तल लेंस द्वारा सूर्य के प्रकाश को किसी बिन्दु पर केन्द्रित करने के कारण उत्पन्न ऊष्मा से कागज़ जल जाता है ।
- (a) व्याख्या कीजिए ऐसा क्यों होता है ।
- (b) जिस बिन्दु पर कागज़ जलना शुरू होता है (उपयोग किए गए लेंस के संदर्भ में) उस बिन्दु (पद) का नाम लिखिए । कागज़ पर बना यह चमकदार बिन्दु (स्पॉट) किसका निरूपण करता है ? 2
26. कोई विद्युत स्रोत 500 कूलॉम आवेश की आपूर्ति कर सकता है । यदि कोई युक्ति 25 mA धारा लेती है, तो ज्ञात कीजिए कि यह विद्युत स्रोत कितने समय में पूर्ण रूप से अनावेशित (डिस्चार्ज) हो जाएगा । 2

SECTION B

Questions no. **21** to **26** are very short answer type questions.

- 21.** (a) Copper powder is taken in a china dish and heated over a burner. Name the product formed and state its colour. Write the chemical equation for the reaction involved. 2

OR

- (b) Write chemical equation for the chemical reaction which occurs when the aqueous solutions of barium chloride and sodium sulphate react together. Write the symbols of the ions present in the compound precipitated in the reaction. 2
- 22.** The melting and boiling points of carbon compounds are generally low and they are largely non-conductors of electricity. State two conclusions based on these two properties. 2
- 23.** (a) Sometimes while running, the athletes suffer from muscle cramps. Why ? How is the respiration in this case different from aerobic respiration ? 2

OR

- (b) Write the other name given to lymph. State its two functions. 2
- 24.** Some unicellular organisms such as Plasmodium and Leishmania differ in the manner in which they reproduce. Name and explain the reproductive process taking place in them. 2
- 25.** The heat produced at a point due to concentration of sunlight by a convex lens burns a paper.
- (a) Explain why it happens.
- (b) Name the term (in the context of the lens used) given to the point at which the paper starts burning. What does the bright spot formed on the paper represent ? 2
- 26.** An electric source can supply a charge of 500 coulomb. If the current drawn by a device is 25 mA, find the time in which the electric source will be discharged completely. 2

खण्ड ग

प्रश्न संख्या 27 से 33 लघु-उत्तरीय प्रश्न हैं ।

27.

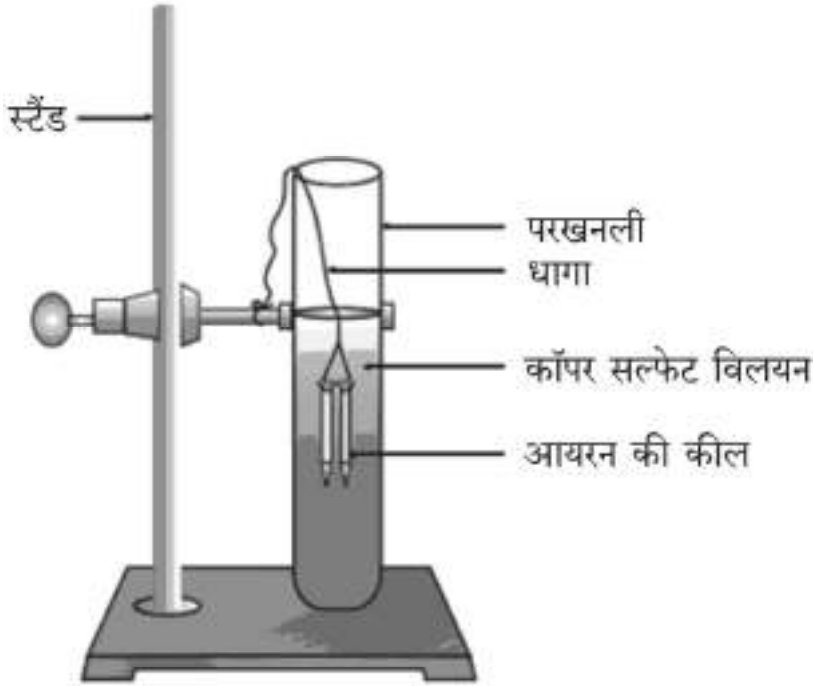

आरेख में दर्शाई गई प्रायोगिक व्यवस्था का अध्ययन करके होने वाली रासायनिक अभिक्रिया का रासायनिक समीकरण लिखिए । इस अभिक्रिया के प्रकार का नाम और इसकी परिभाषा लिखिए । आयरन के स्थान पर ऐसी दो अन्य धातुओं के नाम लिखिए जिनका उपयोग कॉपर सल्फेट विलयन के साथ इसी प्रकार की अभिक्रिया को दर्शाने के लिए किया जा सकता है ।

3

28. मर्करी के अयस्क का नाम लिखिए । यह प्रकृति में जिस रूप में पाया जाता है उसका उल्लेख कीजिए । मर्करी को अपने अयस्क से निष्कर्षित करने में होने वाली अभिक्रियाओं के रासायनिक समीकरण परिस्थिति को दर्शाते हुए लिखिए ।

3

29. किन्हीं दो जन्तु हॉर्मोनों और उनको स्रावित करने वाली ग्रंथियों का उदाहरण लेते हुए व्याख्या कीजिए कि यह हॉर्मोन शरीर में (i) वृद्धि और विकास तथा (ii) उपापचय का नियमन करने में किस प्रकार सहायता करते हैं ।

3

30. मेंडल ने शुद्ध मटर के लम्बे पौधों (TT) और शुद्ध मटर के बौने पौधों (tt) का संकरण कराकर F_1 संतति के पौधे प्राप्त किए । जब F_1 संतति के पौधों का स्व-परागण कराया गया, तो F_2 संतति के पौधे प्राप्त हुए ।

(a) F_1 संतति के पौधे किस प्रकार के दिखते थे ? उनका जीन संयोजन लिखिए ।

(b) F_1 संतति के पौधों में बौनेपन के जीन क्यों व्यक्त नहीं हुए ?

(c) F_2 संतति में प्राप्त पौधों का अनुपात लिखिए और इस प्रयोग के निष्कर्ष का उल्लेख कीजिए ।

3

SECTION C

Questions no. 27 to 33 are short answer type questions.

27.

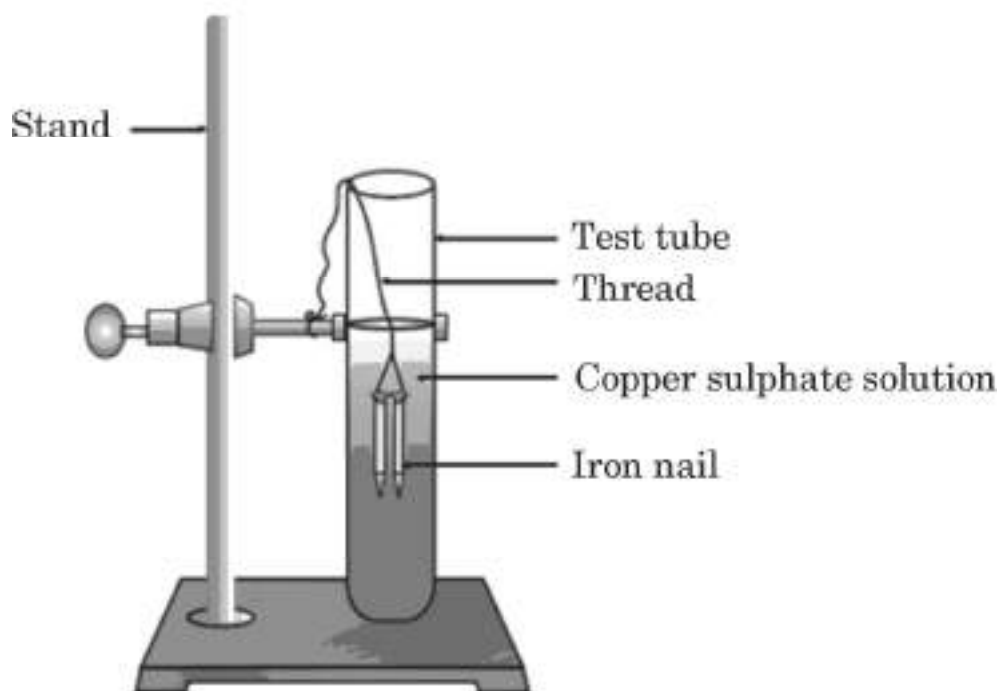

Study the experimental set-up shown in the diagram and write chemical equation for the chemical reaction involved. Name and define the type of reaction. List two other metals which can be used in place of iron to show the same type of reaction with copper sulphate solution.

3

28. Name the ore of mercury and state the form in which it is found in nature. Write the chemical equations along with the condition required for the reactions involved in the extraction of mercury from its ore.

3

29. Taking the example of any two animal hormones along with their gland of secretion, explain how these hormones help (i) in growth and development and (ii) regulate metabolism, in the body.

3

30. Mendel crossed pure tall pea plants (TT) with pure short pea plants (tt) and obtained F_1 progeny. When the plants of F_1 progeny were self-pollinated, plants of F_2 progeny were obtained.

(a) What did the plants of F_1 progeny look like? Give their gene combination.

(b) Why could the gene for shortness not be expressed in plants of F_1 progeny?

(c) Write the ratio of the plants obtained in F_2 progeny and state the conclusion that can be drawn from this experiment.

3

31. (a) नीचे दिए गए आरेख का अध्ययन करके संबंधित प्रश्नों के उत्तर दीजिए :

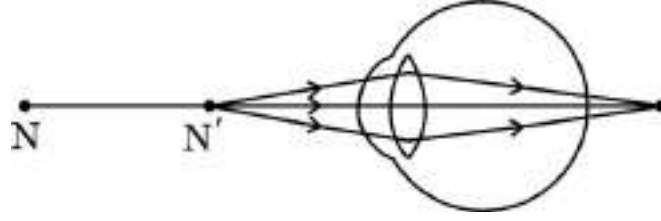

- (i) इस आरेख में दर्शाए गए दृष्टि-दोष का नाम लिखिए और इस स्थिति (दोष) के लिए उत्तरदायी नेत्र के भाग का उल्लेख कीजिए ।
- (ii) इस दोष के दो कारणों की सूची बनाइए ।
- (iii) इस दोष के संशोधन के लिए उपयोग किए जाने वाले लेंस के प्रकार का नाम लिखिए तथा इस प्रकरण में उसकी भूमिका का उल्लेख कीजिए ।

3

अथवा

- (b) श्वेत प्रकाश का विक्षेपण (परिक्षेपण) किसे कहते हैं ? इसके होने के कारण का उल्लेख कीजिए । काँच के प्रिज़्म द्वारा श्वेत प्रकाश पुंज के विक्षेपण को दर्शाने के लिए आरेख खींचिए ।

3

32. (a) क्या होता है जब किसी परिनालिका की कुंडली, जिससे कोई स्थायी धारा प्रवाहित हो रही है, के भीतर नर्म लोहे के तारों के बण्डल को रख दिया जाता है ? प्राप्त होने वाली युक्ति का नाम लिखिए । इसे यह नाम क्यों दिया गया है ?

- (b) किसी धारावाही परिनालिका के भीतर उत्पन्न चुम्बकीय क्षेत्र रेखाओं को आरेखित कीजिए । चुम्बकीय क्षेत्र रेखाओं का यह पैटर्न क्या इंगित करता है ?

3

33. आहार शृंखला और आहार जाल के बीच विभेदन कीजिए । यदि हिरण, घास और शेर की किसी आहार शृंखला में हिरणों की संख्या घट जाए, तो प्रथम पोषी स्तर और तृतीय पोषी स्तर के जीवों की जीव-संख्या का क्या होगा ?

3

31. (a) Study the diagram given below and answer the questions that follow :

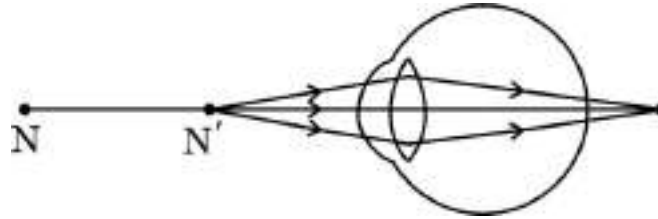

- (i) Name the defect of vision depicted in this diagram stating the part of the eye responsible for this condition.
- (ii) List two causes of this defect.
- (iii) Name the type of lens used to correct this defect and state its role in this case.

3

OR

- (b) What is dispersion of white light ? State its cause. Draw a diagram to show dispersion of a beam of white light by a glass prism.

3

32. (a) What happens when a bundle of wires of soft iron is placed inside the coil of a solenoid carrying a steady current ? Name the device obtained. Why is it called so ?

- (b) Draw the magnetic field lines inside a current carrying solenoid. What does this pattern of magnetic field lines indicate ?

3

33. Differentiate between food chain and food web. In a food chain consisting of deer, grass and tiger, if the population of deer decreases, what will happen to the population of organisms belonging to the first and third trophic levels ?

3

खण्ड घ

प्रश्न संख्या 34 से 36 दीर्घ-उत्तरीय प्रश्न हैं ।

34. (a) एक शुष्क क्वथन नली में फेरस सल्फेट के कुछ क्रिस्टलों को लेकर गर्म किया गया । कुछ समय पश्चात् नली में जल की छोटी-छोटी बूँदें दिखाई दीं ।
- जल की यह बूँदें कहाँ से दृष्टिगोचर हुईं ? व्याख्या कीजिए ।
 - गर्म करते समय रंग में क्या परिवर्तन दिखाई देगा ?
 - प्रत्येक फेरस सल्फेट (FeSO_4) क्रिस्टल के अणु के साथ जल के कितने अणु जुड़े होते हैं ? (I) कॉपर सल्फेट, और (II) सोडियम कार्बोनेट के क्रिस्टलीय रूपों के आण्विक सूत्र लिखिए ।
 - उल्लेख कीजिए कि जिप्सम से प्लास्टर ऑफ पेरिस किस प्रकार प्राप्त किया जाता है । प्लास्टर ऑफ पेरिस के दो उपयोग लिखिए ।

5

अथवा

- (b) जब इमली में उपस्थित अम्ल 'X' को 'Y' में मिलाया जाता है, तो 'Z' मिश्रण उत्पन्न होता है । 'Z' को गुँथे हुए आटे में मिलाकर गर्म करने पर बने केक मुलायम और स्पंजी हो जाते हैं । 'Y' को साधारण नमक से बनाया जाता है और इसका उपयोग खाने को शीघ्रता से पकाने के लिए भी किया जाता है ।
- 'X', 'Y' और 'Z' के सामान्य नाम तथा 'Y' का रासायनिक सूत्र लिखिए ।
 - 'Y' को किस प्रकार बनाया जाता है तथा यह केक को मुलायम और स्पंजी बनाने में किस प्रकार सहायता करता है ? उपयुक्त रासायनिक समीकरण देकर इस अभिक्रिया का स्पष्टीकरण कीजिए ।
 - 'Y' के अतिरिक्त किसी अन्य मृदु क्षारक का नाम और रासायनिक सूत्र लिखिए जिसका उपयोग प्रति-अम्ल (ऐन्टैसिड) के रूप में किया जाता है ।

5

SECTION D

Questions no. 34 to 36 are long answer type questions.

34. (a) A few crystals of ferrous sulphate were taken in a dry boiling tube and heated. Tiny water droplets were observed in the tube after some time.
- From where did these water droplets appear ? Explain.
 - What colour change will be observed during heating ?
 - How many molecules of water are attached per molecule of FeSO_4 crystal ? Write the molecular formula of crystalline forms of (I) Copper sulphate, and (II) Sodium carbonate.
 - State how is Plaster of Paris obtained from gypsum. Write two uses of Plaster of Paris.

5

OR

- (b) An acid 'X' present in tamarind when mixed with 'Y', produces a mixture 'Z'. 'Z' on addition to a dough when heated makes cakes soft and spongy. 'Y' is prepared from common salt and helps in faster cooking.
- Write the common names of 'X', 'Y' and 'Z', and the chemical formula of 'Y'.
 - How is 'Y' prepared and how does it help in making cakes soft and spongy ? Illustrate the reaction with suitable chemical equation.
 - Write the name and chemical formula of a mild base other than 'Y' used as an antacid.

5

35. (a) यह निदर्शित करने के लिए किसी प्रयोग की अभिकल्पना कीजिए कि प्रकाश-संश्लेषण के लिए कार्बन डाइऑक्साइड आवश्यक है। इस प्रयोग का प्रेक्षण और निष्कर्ष लिखिए।

5

अथवा

- (b) (i)

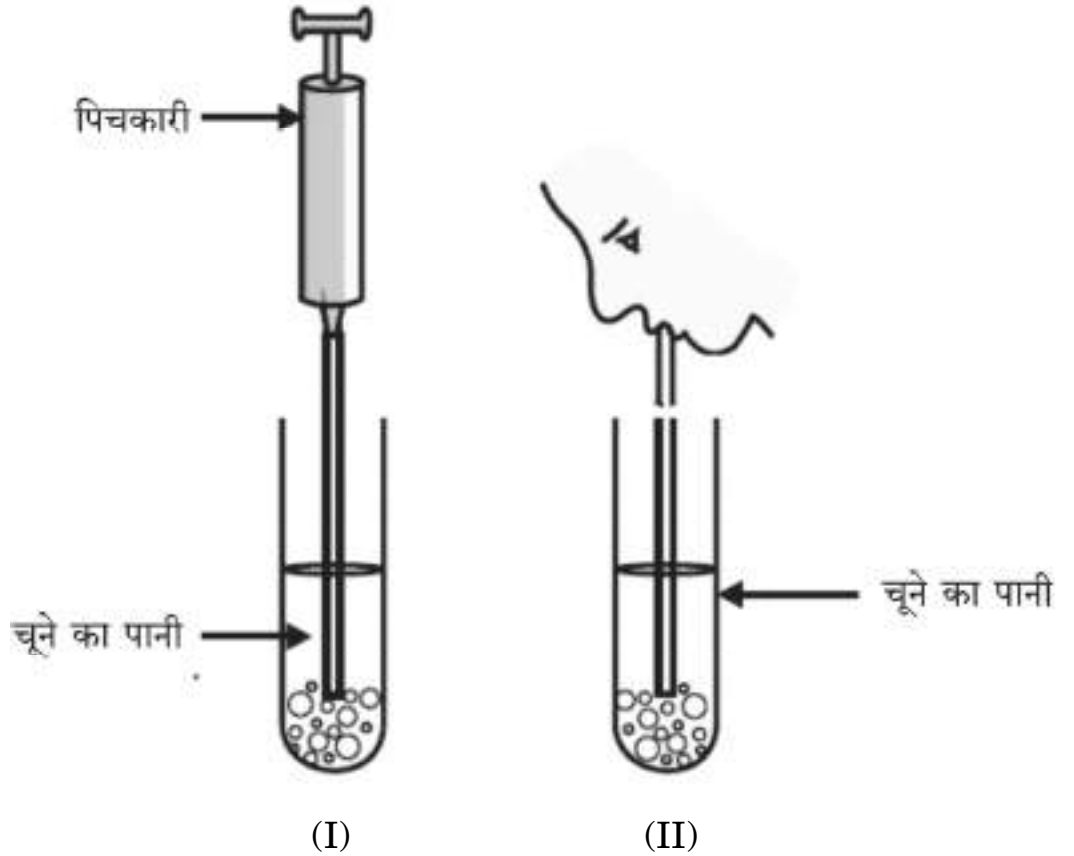

ऊपर दर्शाई गई प्रायोगिक व्यवस्था में आरेख (I) में वायुमंडलीय वायु को पिचकारी से चूने के पानी में प्रवाहित किया गया है जबकि आरेख (II) में निःश्वास की वायु को चूने के पानी से प्रवाहित किया गया है। दोनों परखनलियों के चूने के पानी को दूधिया होने में भिन्न-भिन्न समय लगेगा। कारण दीजिए।

- (ii) खुले रंध्र के छिद्र का आरेख खींचिए और उस पर (I) द्वार कोशिकाएँ, और (II) हरितलवक (क्लोरोप्लास्ट) को नामांकित कीजिए। रंध्रों द्वारा निष्पादित दो कार्यों का उल्लेख कीजिए।

5

35. (a) Design an experiment to demonstrate that carbon dioxide is essential for photosynthesis. Write the observation and conclusion of the experiment.

5

OR

- (b) (i)

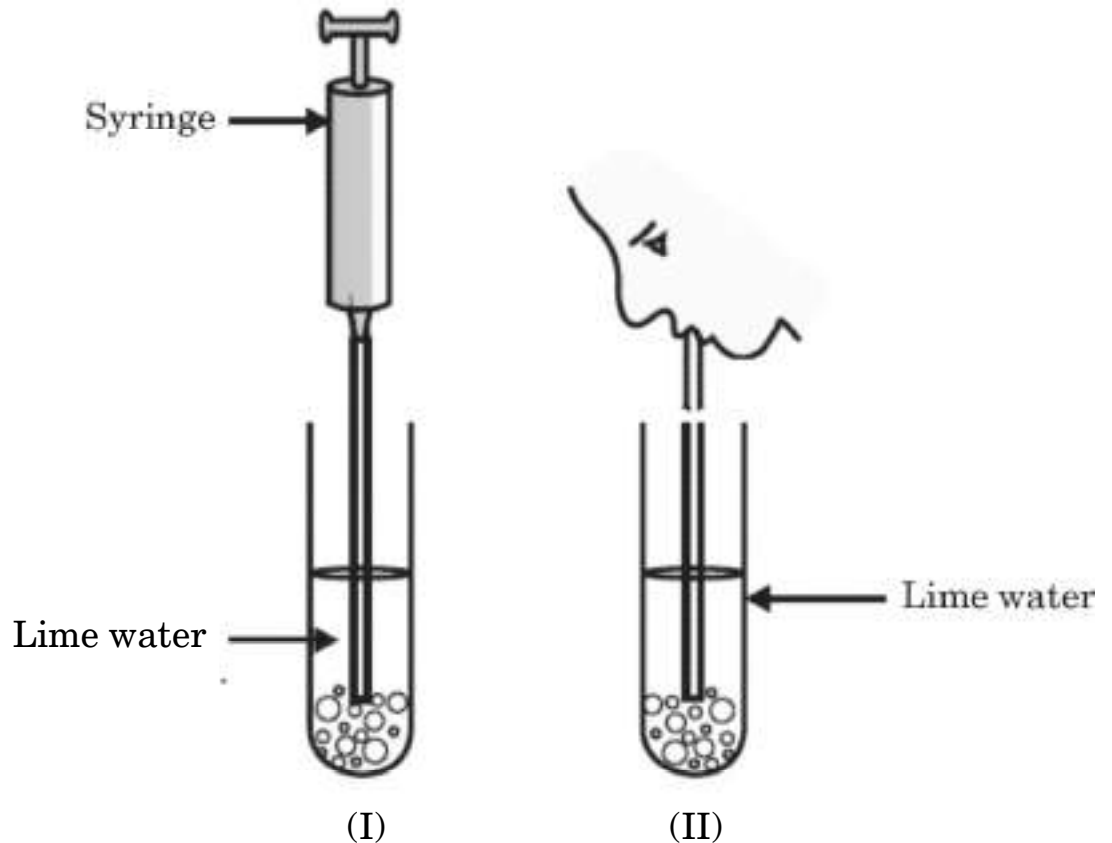

In the experimental set-up shown above in diagram (I) atmospheric air is being passed into lime water with a syringe while in diagram (II) air is being exhaled into lime water. The time taken for the lime water to turn milky in both the test tubes is different. Give reason.

- (ii) Draw the diagram of an open stomatal pore and label (I) Guard cells, and (II) Chloroplast on it. Mention two functions performed by stomata.

5

36. (a) (i) किसी परिपथ अवयव के दो सिरों पर विभवान्तर घटकर अपने प्रारम्भिक मान का एक-तिहाई रह जाता है, जबकि इसका प्रतिरोध नियत रहता है। इससे प्रवाहित धारा में क्या परिवर्तन दिखाई देगा ? उस नियम का नाम और वह नियम लिखिए जो इस प्रश्न का उत्तर देने में आपकी सहायता करता है।
- (ii) किसी परिपथ का व्यवस्था आरेख खींचिए जिसमें 1.5 V के चार सेलों की बैटरी, एक 5 Ω का प्रतिरोधक, एक 10 Ω का प्रतिरोधक और एक 15 Ω का प्रतिरोधक तथा एक प्लग कुंजी, सभी श्रेणी में संयोजित हैं। अब (I) परिपथ से होकर गुज़रने वाली विद्युत धारा, तथा (II) 10 Ω प्रतिरोधक के सिरों पर विभवान्तर ज्ञात कीजिए जबकि प्लग कुंजी बन्द है।

5

अथवा

- (b) (i) “दो बिन्दुओं के बीच विभवान्तर 1 वोल्ट है।” यह कब कहा जाता है ?
- (ii) किसी कॉपर के तार का व्यास 0.2 mm और प्रतिरोधकता $1.6 \times 10^{-8} \Omega \text{ m}$ है। इस तार का प्रतिरोध 14 Ω बनाने के लिए कितने लम्बे तार की आवश्यकता होगी ? यदि तार का व्यास दुगुना कर दिया जाए, तो तार के प्रतिरोध में कितना परिवर्तन होगा ?

5

खण्ड ड

प्रश्न संख्या 37 से 39 प्रकरण-आधारित/आँकड़ा-आधारित प्रश्न हैं जिनमें प्रत्येक में 3 लघु उपभाग हैं। इनमें से एक उपभाग में आन्तरिक चयन दिया गया है।

37. कार्बन एक सर्वतोमुखी तत्त्व है जो सभी सजीव जीवों तथा हमारे उपयोग की बहुत सी वस्तुओं का आधार बनाता है। कार्बन की संयोजकता चार होने के कारण इसके अत्यधिक प्रकार के यौगिक बनते हैं। कार्बन के ऑक्सीजन, हाइड्रोजन, नाइट्रोजन, सल्फर, क्लोरीन तथा अन्य बहुत से तत्त्वों के साथ यौगिक बनते हैं।

निम्नलिखित प्रश्नों के उत्तर दीजिए :

- (a) हाइड्रोकार्बन किन्हीं कहते हैं ?

1

- 36.** (a) (i) The potential difference across the two ends of a circuit component is decreased to one-third of its initial value, while its resistance remains constant. What change will be observed in the current flowing through it ? Name and state the law which helps us to answer this question.
- (ii) Draw a schematic diagram of a circuit consisting of a battery of four 1.5 V cells, a 5 Ω resistor, a 10 Ω resistor and a 15 Ω resistor and a plug key, all connected in series. Now find (I) the electric current passing through the circuit, and (II) potential difference across the 10 Ω resistor when the plug key is closed.

5

OR

- (b) (i) When is the potential difference between two points said to be 1 volt ?
- (ii) A copper wire has a diameter of 0.2 mm and resistivity of $1.6 \times 10^{-8} \Omega \text{ m}$. What will be the length of this wire to make its resistance 14 Ω ? How much does the resistance change, if the diameter of the wire is doubled ?

5

SECTION E

Questions no. 37 to 39 are case-based/data-based questions with 3 short sub-parts. Internal choice is provided in one of these sub-parts.

- 37.** Carbon is a versatile element that forms the basis of all living organisms and many of the things we use. A large variety of compounds is formed because of its tetravalency. Compounds of carbon are formed with oxygen, hydrogen, nitrogen, sulphur, chlorine and many other elements.

Answer the following questions :

- (a) What are hydrocarbons ?

1

- (b) उन दो गुणों की सूची बनाइए जिनके कारण कार्बन बड़ी संख्या में यौगिक बना सकता है । 1
- (c) (i) (1) ऐल्डिहाइड, और (2) कीटोन में उपस्थित प्रकार्यात्मक समूह का सूत्र लिखिए । किसी उत्प्रेरक की उपस्थिति में एथेनॉइक अम्ल और एथेनॉल के बीच होने वाली अभिक्रिया का रासायनिक समीकरण लिखिए । 2

अथवा

- (c) (ii) संरचनात्मक समावयव क्या होते हैं ? ब्यूटेन (C_4H_{10}) के दो समावयवों की संरचनाएँ लिखिए । 2

38. परागण पादपों के लैंगिक जनन की महत्वपूर्ण प्रक्रिया है । यह एक ऐसी आवश्यक प्रक्रिया है जो पादपों में निषेचन की प्रक्रिया को सुसाध्य बनाती है । पवन, जल, कीट और पक्षी परागण के एजेन्ट होते हैं । निषेचन के पश्चात् पुष्प में बहुत से परिवर्तन होते हैं ।

- (a) स्व-परागण और पर-परागण में मुख्य अन्तर लिखिए । 1
- (b) पुष्प के उस भाग का नाम लिखिए जो कीटों को परागण के लिए आकर्षित करता है । निषेचन के पश्चात् इस भाग का क्या होता है ? 1
- (c) (i) निषेचन की परिभाषा लिखिए । निषेचन के पश्चात् किसी पुष्प में बीजाण्ड और अंडाशय का क्या होता है ? 2

अथवा

- (c) (ii) अंकुरित होते बीज के कौन-से भाग भावी प्ररोह और भावी जड़ कहलाते हैं ? बीजपत्र के कार्य का उल्लेख कीजिए । 2

- (b) List two properties by virtue of which carbon can form a large number of compounds. 1
- (c) (i) Write the formula of the functional group present in (1) aldehydes, and (2) ketones. Write chemical equation for the reaction that occurs between ethanoic acid and ethanol in the presence of a catalyst. 2

OR

- (c) (ii) What are structural isomers ? Write the structures of two isomers of butane (C_4H_{10}). 2

38. Pollination is an important process in sexual reproduction of plants. It is an essential process that facilitates fertilisation in plants. Pollinating agents can be wind, water, insects and birds. Several changes take place in the flower after the fertilization has taken place.

- (a) Write the main difference between self-pollination and cross-pollination. 1
- (b) Name the part of the flower which attracts insects for pollination. What happens to this part after fertilisation ? 1
- (c) (i) Define fertilisation. What is the fate of ovules and the ovary in a flower after fertilisation ? 2

OR

- (c) (ii) In a germinating seed, which parts are known as future shoot and future root ? Mention the function of cotyledon. 2

39. उच्च कोटि की पॉलिश किया हुआ पृष्ठ जैसे कि दर्पण अपने पर पड़ने वाले अधिकांश प्रकाश को परावर्तित कर देता है। हम दैनिक जीवन में दो प्रकार के दर्पणों — समतल और गोलीय का उपयोग करते हैं। किसी गोलीय दर्पण का परावर्तक पृष्ठ भीतर की ओर अथवा बाहर की ओर वक्रित हो सकता है। अवतल दर्पणों में परावर्तन भीतरी पृष्ठ से होता है, जबकि उत्तल दर्पणों में परावर्तन बाहरी पृष्ठ से होता है।

- (a) अवतल दर्पण के मुख्य अक्ष की परिभाषा लिखिए। 1
- (b) कोई प्रकाश किरण किसी अवतल दर्पण पर, दर्पण के मुख्य अक्ष के समान्तर आपतन करती है। यदि परावर्तन के पश्चात् यह किरण दर्पण के मुख्य अक्ष पर स्थित दर्पण के ध्रुव से 10 cm की दूरी के बिन्दु से होकर गुज़रती है, तो दर्पण की वक्रता त्रिज्या ज्ञात कीजिए। 1
- (c) (i) कोई बिम्ब 15 cm फोकस दूरी के उत्तल दर्पण के ध्रुव से 10 cm दूरी पर स्थित है। प्रतिबिम्ब की स्थिति ज्ञात कीजिए। 2

अथवा

- (c) (ii) कोई दर्पण किसी बिम्ब का आभासी, सीधा और साइज़ में बिम्ब से छोटा प्रतिबिम्ब बनाता है। इस दर्पण के प्रकार की पहचान कीजिए। इस प्रकरण में प्रतिबिम्ब बनना दर्शाने के लिए किरण आरेख खींचिए। 2

39. A highly polished surface such as a mirror reflects most of the light falling on it. In our daily life we use two types of mirrors — plane and spherical. The reflecting surface of a spherical mirrors may be curved inwards or outwards. In concave mirrors, reflection takes place from the inner surface, while in convex mirrors reflection takes place from the outer surface.

(a) Define the principal axis of a concave mirror. 1

(b) A ray of light is incident on a concave mirror, parallel to its principal axis. If this ray after reflection from the mirror passes through the principal axis from a point at a distance of 10 cm from the pole of the mirror, find the radius of curvature of the mirror. 1

(c) (i) An object is placed at a distance of 10 cm from the pole of a convex mirror of focal length 15 cm. Find the position of the image. 2

OR

(c) (ii) A mirror forms a virtual, erect and diminished image of an object. Identify the type of this mirror. Draw a ray diagram to show the image formation in this case. 2

रोल नं.

Roll No.



परीक्षार्थी प्रश्न-पत्र कोड को उत्तर-पुस्तिका के मुख-पृष्ठ पर अवश्य लिखें।

Candidates must write the Q.P. Code on the title page of the answer-book.

विज्ञान SCIENCE

निर्धारित समय : 3 घण्टे

अधिकतम अंक : 80

Time allowed : 3 hours

Maximum Marks : 80

नोट	NOTE
(I) कृपया जाँच कर लें कि इस प्रश्न-पत्र में मुद्रित पृष्ठ 27 हैं।	(I) Please check that this question paper contains 27 printed pages.
(II) कृपया जाँच कर लें कि इस प्रश्न-पत्र में 39 प्रश्न हैं।	(II) Please check that this question paper contains 39 questions.
(III) प्रश्न-पत्र में दाहिने हाथ की ओर दिए गए प्रश्न-पत्र कोड को परीक्षार्थी उत्तर-पुस्तिका के मुख-पृष्ठ पर लिखें।	(III) Q.P. Code given on the right hand side of the question paper should be written on the title page of the answer-book by the candidate.
(IV) कृपया प्रश्न का उत्तर लिखना शुरू करने से पहले, उत्तर-पुस्तिका में प्रश्न का क्रमांक अवश्य लिखें।	(IV) Please write down the serial number of the question in the answer-book before attempting it.
(V) इस प्रश्न-पत्र को पढ़ने के लिए 15 मिनट का समय दिया गया है। प्रश्न-पत्र का वितरण पूर्वाह्न में 10.15 बजे किया जाएगा। 10.15 बजे से 10.30 बजे तक छात्र केवल प्रश्न-पत्र को पढ़ेंगे और इस अवधि के दौरान वे उत्तर-पुस्तिका पर कोई उत्तर नहीं लिखेंगे।	(V) 15 minute time has been allotted to read this question paper. The question paper will be distributed at 10.15 a.m. From 10.15 a.m. to 10.30 a.m., the students will read the question paper only and will not write any answer on the answer-book during this period.

सामान्य निर्देश :

निम्नलिखित निर्देशों को बहुत सावधानी से पढ़िए और उनका सख्ती से पालन कीजिए :

- (i) इस प्रश्न-पत्र में कुल 39 प्रश्न हैं। सभी प्रश्न अनिवार्य हैं।
- (ii) यह प्रश्न-पत्र पाँच खण्डों में विभाजित किया गया है – क, ख, ग, घ एवं ङ।
- (iii) खण्ड क – प्रश्न संख्या 1 से 20 तक बहुविकल्पीय प्रकार के प्रश्न हैं। प्रत्येक प्रश्न 1 अंक का है।
- (iv) खण्ड ख – प्रश्न संख्या 21 से 26 तक अति लघु-उत्तरीय प्रकार के प्रश्न हैं। प्रत्येक प्रश्न 2 अंकों का है। इन प्रश्नों के उत्तर 30 से 50 शब्दों में दिए जाने चाहिए।
- (v) खण्ड ग – प्रश्न संख्या 27 से 33 तक लघु-उत्तरीय प्रकार के प्रश्न हैं। प्रत्येक प्रश्न 3 अंकों का है। इन प्रश्नों के उत्तर 50 से 80 शब्दों में दिए जाने चाहिए।
- (vi) खण्ड घ – प्रश्न संख्या 34 से 36 तक दीर्घ-उत्तरीय प्रकार के प्रश्न हैं। प्रत्येक प्रश्न 5 अंकों का है। इन प्रश्नों के उत्तर 80 से 120 शब्दों में दिए जाने चाहिए।
- (vii) खण्ड ङ – प्रश्न संख्या 37 से 39 तक 3 स्रोत-आधारित/प्रकरण-आधारित इकाइयों के मूल्यांकन के 4 अंकों के प्रश्न (उप-प्रश्नों सहित) हैं।
- (viii) प्रश्न-पत्र में समग्र विकल्प नहीं दिया गया है। यद्यपि, कुछ खण्डों में आंतरिक विकल्प दिए गए हैं। इस प्रकार के प्रश्नों में केवल एक ही विकल्प का उत्तर दीजिए।

खण्ड क

प्रश्न संख्या 1 से 20 तक के प्रत्येक प्रश्नों में दिए गए चार विकल्पों में से सबसे उचित विकल्प चुनिए और लिखिए।

20×1=20

1. निम्नलिखित में से कौन-सी ऊष्मीय वियोजन अभिक्रिया नहीं है ?

- (A) $2 \text{FeSO}_4 \longrightarrow \text{Fe}_2\text{O}_3 + \text{SO}_2 + \text{SO}_3$
- (B) $\text{CaCO}_3 \longrightarrow \text{CaO} + \text{CO}_2$
- (C) $2 \text{AgCl} \longrightarrow 2 \text{Ag} + \text{Cl}_2$
- (D) $\text{Pb}(\text{NO}_3)_2 \longrightarrow 2 \text{PbO} + 4 \text{NO}_2 + \text{O}_2$

General Instructions :

Read the following instructions very carefully and strictly follow them :

- (i) This question paper comprises **39** questions. **All** questions are compulsory.
- (ii) This question paper is divided into **five** sections – **A, B, C, D** and **E**.
- (iii) **Section A** – Questions No. **1** to **20** are multiple choice questions. Each question carries **1** mark.
- (iv) **Section B** – Questions No. **21** to **26** are very short answer type questions. Each question carries **2** marks. Answer to these questions should be in the range of **30** to **50** words.
- (v) **Section C** – Questions No. **27** to **33** are short answer type questions. Each question carries **3** marks. Answer to these questions should be in the range of **50** to **80** words.
- (vi) **Section D** – Questions No. **34** to **36** are long answer type questions. Each question carries **5** marks. Answer to these questions should be in the range of **80** to **120** words.
- (vii) **Section E** – Questions No. **37** to **39** are of **3** source-based/case-based units of assessment carrying **4** marks each with sub-parts.
- (viii) There is no overall choice. However, an internal choice has been provided in some sections. Only one of the alternatives has to be attempted in such questions.

SECTION A

Select and write the most appropriate option out of the four options given for each of the questions no. **1** to **20**.

$20 \times 1 = 20$

1. Which of the following is **not** a thermal decomposition reaction ?

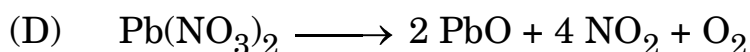
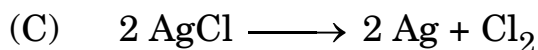
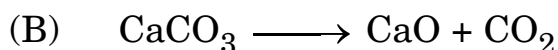
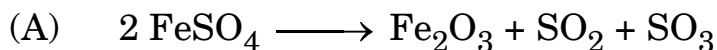

2. वह प्रक्रिया जिसमें पादपों में प्रकाश-संश्लेषण के घुलनशील (विलेय) उत्पादों का वहन (परिवहन) होता है, कहलाती है :
- (A) वाष्पोत्सर्जन (B) वाष्पन
(C) चालन (D) स्थानान्तरण
3. वह ज्ञानेन्द्री (संवेदी अंग) जिसमें घ्राणग्राही उपस्थित होते हैं, कौन-सी है ?
- (A) नाक
(B) त्वचा
(C) जिह्वा (जीभ)
(D) आन्तरिक कर्ण (कान)
4. प्लैसेन्टा के बारे में *असत्य* कथन है :
- (A) यह एक तशतरी (डिस्क) है जो गर्भाशय की भित्ति में धँसी होती है ।
(B) इसमें भ्रूण की ओर के ऊतक में प्रवर्ध होते हैं ।
(C) यह माता से भ्रूण को ग्लूकोज और ऑक्सीजन के स्थानान्तरण के लिए एक बहुत छोटा पृष्ठीय क्षेत्र प्रदान करता है ।
(D) इससे होकर भ्रूण माता के रुधिर से पोषण प्राप्त करता है ।
5. निम्नलिखित में से कौन-सी अभिक्रिया रेडॉक्स अभिक्रिया तो है, परन्तु संयोजन अभिक्रिया *नहीं* है ?
- (A) $C + O_2 \rightarrow CO_2$ (B) $2 H_2 + O_2 \rightarrow 2 H_2O$
(C) $2 Mg + O_2 \rightarrow 2 MgO$ (D) $Fe_2O_3 + 3 CO \rightarrow 2 Fe + 3 CO_2$
6. दाँतों के इनैमल (दन्तवल्क) में उपस्थित लवण है :
- (A) कैल्सियम फॉस्फेट (B) मैग्नीशियम फॉस्फेट
(C) सोडियम फॉस्फेट (D) ऐलुमिनियम फॉस्फेट
7. निम्नलिखित में से अनैच्छिक क्रिया की पहचान कीजिए :
- (A) साइकिल चलाना
(B) पेंसिल उठाना
(C) हृदय का नियमित धड़कना
(D) सरल रेखा में चलना

2. The process in which transport of soluble products of photosynthesis takes place in plants is known as :
- (A) Transpiration (B) Evaporation
(C) Conduction (D) Translocation
3. Sense organ in which olfactory receptors are present is :
- (A) Nose
(B) Skin
(C) Tongue
(D) Inner ear
4. The *incorrect* statement about placenta is :
- (A) It is a disc embedded in the uterine wall.
(B) It contains villi on the embryo's side of the tissue.
(C) It has a very small surface area for glucose and oxygen to pass from mother to the embryo.
(D) The embryo gets nutrition from the mother's blood through it.
5. Which of the following is a redox reaction, but *not* a combination reaction ?
- (A) $C + O_2 \rightarrow CO_2$ (B) $2 H_2 + O_2 \rightarrow 2 H_2O$
(C) $2 Mg + O_2 \rightarrow 2 MgO$ (D) $Fe_2O_3 + 3 CO \rightarrow 2 Fe + 3 CO_2$
6. The salt present in tooth enamel is :
- (A) Calcium phosphate (B) Magnesium phosphate
(C) Sodium phosphate (D) Aluminium phosphate
7. Identify an involuntary action from the following :
- (A) Riding a bicycle
(B) Picking up a pencil
(C) Regular beating of heart
(D) Walking in a straight line

8. सोडियम क्लोराइड का जलीय विलयन आसुत जल में बनाया गया है। इस विलयन का pH है :

- (A) 6 (B) 8
(C) 7 (D) 3

9. किसी धातु 'X' का उपयोग थर्मिट प्रक्रम में किया जाता है। जब 'X' को ऑक्सीजन के साथ गर्म किया जाता है, तो यह कोई ऑक्साइड 'Y' देता है, जिसकी प्रकृति उभयधर्मी है। 'X' और 'Y' क्रमशः हैं :

- (A) Mn, MnO₂ (B) Al, Al₂O₃
(C) Fe, Fe₂O₃ (D) Mg, MgO

10. निम्नलिखित में से कौन-सा प्राकृतिक पारितंत्र **नहीं** है ?

- (A) तालाब पारितंत्र (B) घास का मैदान पारितंत्र
(C) वन (जंगल) पारितंत्र (D) फ़सल भूमि पारितंत्र

11.

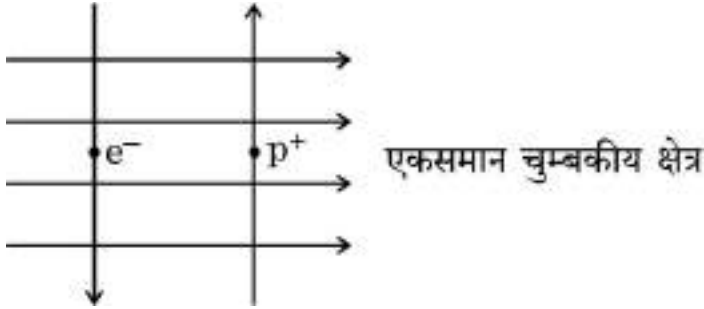

आरेख में दर्शाए अनुसार कागज़ के तल में कोई एकसमान चुम्बकीय क्षेत्र उपस्थित है। इस क्षेत्र में, कोई इलेक्ट्रॉन (e^-) और कोई प्रॉज़िट्रॉन (p^+) दर्शाए अनुसार प्रवेश करते हैं। इलेक्ट्रॉन तथा प्रॉज़िट्रॉन पर लगने वाले बलों की दिशा होगी :

- (A) दोनों पर कागज़ के तल के भीतर की ओर।
(B) दोनों पर कागज़ के तल के बाहर की ओर।
(C) क्रमशः कागज़ के तल के भीतर की ओर तथा कागज़ के तल के बाहर की ओर।
(D) क्रमशः कागज़ के तल के बाहर की ओर तथा कागज़ के तल के भीतर की ओर।

12. दंड चुम्बक के समान चुम्बकीय क्षेत्र उत्पन्न करने वाली धारावाही युक्ति है :

- (A) सीधा चालक (B) वृत्ताकार पाश
(C) परिनालिका (D) वृत्ताकार कुण्डली

8. An aqueous solution of sodium chloride is prepared in distilled water. The pH of this solution is :
- (A) 6 (B) 8
(C) 7 (D) 3
9. A metal 'X' is used in thermit process. When 'X' is heated with oxygen, it gives an oxide 'Y', which is amphoteric in nature. 'X' and 'Y' respectively are :
- (A) Mn, MnO₂ (B) Al, Al₂O₃
(C) Fe, Fe₂O₃ (D) Mg, MgO
10. Which one of the following is **not** a natural ecosystem ?
- (A) Pond ecosystem (B) Grassland ecosystem
(C) Forest ecosystem (D) Cropland ecosystem

11.

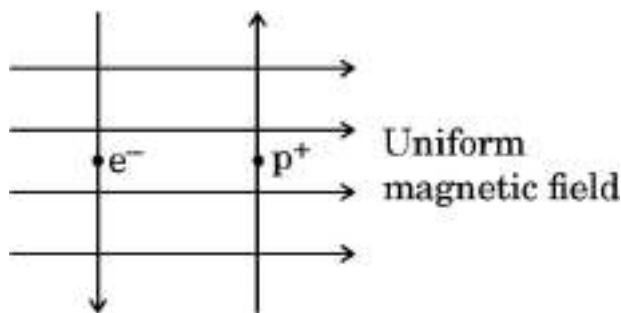

A uniform magnetic field exists in the plane of paper as shown in the diagram. In this field, an electron (e^-) and a positron (p^+) enter as shown. The electron and positron experience forces :

- (A) both pointing into the plane of the paper.
(B) both pointing out of the plane of the paper.
(C) pointing into the plane of the paper and out of the plane of the paper respectively.
(D) pointing out of the plane of the paper and into the plane of the paper respectively.
12. The current carrying device which produces a magnetic field similar to that of a bar magnet is :
- (A) A straight conductor (B) A circular loop
(C) A solenoid (D) A circular coil

13. निम्नलिखित में से डबल रोटी (ब्रेड) के टुकड़े पर ब्रेड-फूँदी के तीव्रता से फैलने के लिए उत्तरदायी परिस्थितियाँ चुनिए :

- (i) अधिक संख्या में बीजाणुओं का बनना
 - (ii) ब्रेड में नमी और पोषकों की उपस्थिति
 - (iii) निम्न ताप
 - (iv) कवक तंतु की उपस्थिति
- (A) (i) और (ii)
(B) (ii) और (iv)
(C) (ii) और (iii)
(D) (iii) और (iv)

14. यदि किसी उत्तल लेंस के ऊपरी आधे भाग को काले कागज़ से ढक दिया जाए, तो उस लेंस द्वारा बने प्रतिबिम्ब पर क्या प्रभाव पड़ेगा ?

- (A) पूरे लेंस द्वारा बने प्रतिबिम्ब के साइज़ की तुलना में प्रतिबिम्ब का साइज़ आधा होगा ।
- (B) बिम्ब के ऊपरी आधे भाग का प्रतिबिम्ब नहीं बनेगा ।
- (C) प्रतिबिम्ब की चमक कम हो जाएगी ।
- (D) उल्टे प्रतिबिम्ब का निचला आधा भाग नहीं बनेगा ।

15. इन्द्रधनुष के बनने में सम्मिलित प्रकाश की परिघटनाएँ हैं :

- (A) अपवर्तन, परावर्तन और परिक्षेपण (विक्षेपण)
- (B) अपवर्तन, परिक्षेपण (विक्षेपण) और आन्तरिक परावर्तन
- (C) परावर्तन, परिक्षेपण (विक्षेपण) और आन्तरिक परावर्तन
- (D) अपवर्तन, परिक्षेपण (विक्षेपण), प्रकीर्णन और पूर्ण आन्तरिक परावर्तन

16. प्रकाश के किस वर्ण (रंग) के लिए काँच का अपवर्तनांक सबसे कम है ?

- (A) लाल
- (B) पीला
- (C) हरा
- (D) बैंगनी

- 13.** Select from the following the conditions responsible for the rapid spread of bread mould on a slice of bread :
- (i) Formation of large number of spores
 - (ii) Presence of moisture and nutrients in bread
 - (iii) Low temperature
 - (iv) Presence of hyphae
- (A) (i) and (ii)
(B) (ii) and (iv)
(C) (ii) and (iii)
(D) (iii) and (iv)
- 14.** How will the image formed by a convex lens be affected, if the upper half of the lens is wrapped with a black paper ?
- (A) The size of the image formed will be one-half of the size of the image due to complete lens.
 - (B) The image of upper half of the object will not be formed.
 - (C) The brightness of the image will reduce.
 - (D) The lower half of the inverted image will not be formed.
- 15.** The phenomena of light involved in the formation of rainbow are :
- (A) Refraction, reflection and dispersion
 - (B) Refraction, dispersion and internal reflection
 - (C) Reflection, dispersion and internal reflection
 - (D) Refraction, dispersion, scattering and total internal reflection
- 16.** The colour of light for which the refractive index of glass is minimum, is :
- (A) Red
 - (B) Yellow
 - (C) Green
 - (D) Violet

प्रश्न संख्या 17 से 20 के लिए, दो कथन दिए गए हैं — जिनमें एक को अभिकथन (A) तथा दूसरे को कारण (R) द्वारा अंकित किया गया है। इन प्रश्नों के सही उत्तर नीचे दिए गए कोडों (A), (B), (C) और (D) में से चुनकर दीजिए।

- (A) अभिकथन (A) और कारण (R) दोनों सही हैं और कारण (R), अभिकथन (A) की सही व्याख्या करता है।
- (B) अभिकथन (A) और कारण (R) दोनों सही हैं, परन्तु कारण (R), अभिकथन (A) की सही व्याख्या नहीं करता है।
- (C) अभिकथन (A) सही है, परन्तु कारण (R) ग़लत है।
- (D) अभिकथन (A) ग़लत है, परन्तु कारण (R) सही है।

17. अभिकथन (A) : ओज़ोन परत पृथ्वी के पृष्ठ को हानिकारक पराबैंगनी विकिरणों से सुरक्षा प्रदान करती है।

कारण (R) : क्लोरोफ्लुओरोकार्बन (CFCs) ओज़ोन परत के क्षय के लिए उत्तरदायी होते हैं।

18. अभिकथन (A) : कुछ वनस्पति तेल स्वास्थ्यवर्धक होते हैं।

कारण (R) : सामान्यतः वनस्पति तेलों में लम्बी असंतृप्त कार्बन शृंखलाएँ होती हैं।

19. अभिकथन (A) : बच्चों का लिंग इस बात से निर्धारित होता है कि वह अपनी माता से क्या वंशानुगत करते हैं।

कारण (R) : महिलाओं में XX लिंग गुणसूत्र होते हैं।

20. अभिकथन (A) : किसी चालक में इलेक्ट्रॉन कम विभव से अधिक विभव की ओर गति करते हैं।

कारण (R) : कोई शुष्क सेल किसी चालक के सिरों पर विद्युत विभवान्तर बनाए रखता है।

For Questions number 17 to 20, two statements are given — one labelled as Assertion (A) and the other labelled as Reason (R). Select the correct answer to these questions from the codes (A), (B), (C) and (D) as given below.

- (A) Both Assertion (A) and Reason (R) are true and Reason (R) is the correct explanation of the Assertion (A).
- (B) Both Assertion (A) and Reason (R) are true, but Reason (R) is ***not*** the correct explanation of the Assertion (A).
- (C) Assertion (A) is true, but Reason (R) is false.
- (D) Assertion (A) is false, but Reason (R) is true.

17. *Assertion (A)* : Ozone layer protects the surface of the Earth from harmful UV radiations.

Reason (R) : Chlorofluorocarbons (CFCs) are responsible for depletion of ozone layer.

18. *Assertion (A)* : Some vegetable oils are healthy.

Reason (R) : Vegetable oils generally have long unsaturated carbon chains.

19. *Assertion (A)* : Sex of the children will be determined by what they inherit from their mother.

Reason (R) : Women have XX sex chromosomes.

20. *Assertion (A)* : Electrons move from lower potential to higher potential in a conductor.

Reason (R) : A dry cell maintains electric potential difference across the ends of a conductor.

खण्ड ख

प्रश्न संख्या 21 से 26 अति लघु-उत्तरीय प्रश्न हैं ।

21. (a) कभी-कभी दौड़ते समय, खिलाड़ियों की पेशियों में ऐंठन (क्रैम्प) हो जाती है । ऐसा क्यों होता है ? इस प्रकरण में होने वाला श्वसन वायवीय श्वसन से किस प्रकार भिन्न होता है ? 2

अथवा

- (b) लसीका का अन्य नाम लिखिए । इसके दो कार्यों का उल्लेख कीजिए । 2

22. निम्नलिखित यौगिकों में उपस्थित प्रकार्यात्मक समूह को पहचानिए तथा इन यौगिकों के नाम भी लिखिए : 2

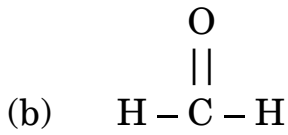
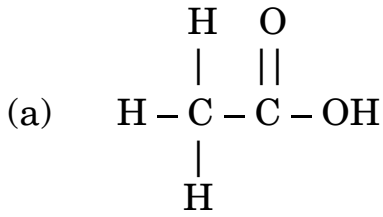

23. (a) किसी चायना डिश में कॉपर चूर्ण लेकर उसे बर्नर से गर्म किया गया है । बनने वाले उत्पाद के नाम और उसके रंग का उल्लेख कीजिए । होने वाली अभिक्रिया का रासायनिक समीकरण लिखिए । 2

अथवा

- (b) बेरियम क्लोराइड और सोडियम सल्फेट के जलीय विलयनों के बीच होने वाली रासायनिक अभिक्रिया का रासायनिक समीकरण लिखिए । इस अभिक्रिया में अवक्षेपित होने वाले यौगिक में उपस्थित आयनों के प्रतीक लिखिए । 2

24. व्याख्या कीजिए कि जनकों में उपस्थित गुणसूत्रों की मूल संख्या संतति में किस प्रकार पुनःस्थापित हो जाती है । उस कोशिका विभाजन का नाम लिखिए जिसके द्वारा संतति में गुणसूत्रों की संख्या अनुरक्षित रहती है । 2

SECTION B

Questions no. 21 to 26 are very short answer type questions.

21. (a) Sometimes while running, the athletes suffer from muscle cramps. Why ? How is the respiration in this case different from aerobic respiration ? 2

OR

- (b) Write the other name given to lymph. State its two functions. 2

22. Identify the functional group present in the following compounds and also name them : 2

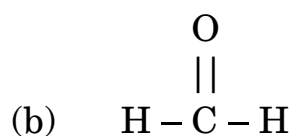
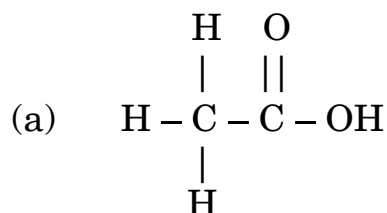

23. (a) Copper powder is taken in a china dish and heated over a burner. Name the product formed and state its colour. Write the chemical equation for the reaction involved. 2

OR

- (b) Write chemical equation for the chemical reaction which occurs when the aqueous solutions of barium chloride and sodium sulphate react together. Write the symbols of the ions present in the compound precipitated in the reaction. 2

24. Explain how the original number of chromosomes present in the parents are restored in the progeny. Name the cell division by which chromosome number is maintained in the progeny. 2

25. लेंस की क्षमता की परिभाषा लिखिए । उस लेंस की क्षमता ज्ञात कीजिए जिसकी फोकस दूरी 50 cm है ।

2

26. कोई विद्युत स्रोत 750 कूलॉम आवेश की आपूर्ति कर सकता है । यदि किसी युक्ति द्वारा 15 mA धारा ली जाती है, तो ज्ञात कीजिए कि यह विद्युत स्रोत कितने समय में पूर्ण रूप से अनावेशित (डिस्चार्ज) हो जाएगा ।

2

खण्ड ग

प्रश्न संख्या 27 से 33 लघु-उत्तरीय प्रश्न हैं ।

27. (a) नीचे दिए गए आरेख का अध्ययन करके संबंधित प्रश्नों के उत्तर दीजिए :

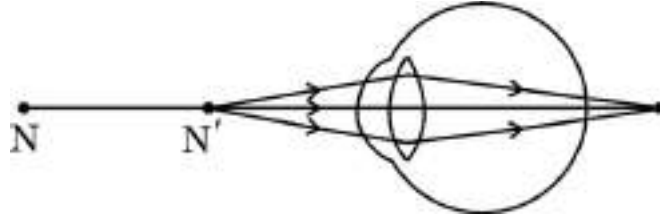

- इस आरेख में दर्शाए गए दृष्टि-दोष का नाम लिखिए और इस स्थिति (दोष) के लिए उत्तरदायी नेत्र के भाग का उल्लेख कीजिए ।
- इस दोष के दो कारणों की सूची बनाइए ।
- इस दोष के संशोधन के लिए उपयोग किए जाने वाले लेंस के प्रकार का नाम लिखिए तथा इस प्रकरण में उसकी भूमिका का उल्लेख कीजिए ।

3

अथवा

(b) श्वेत प्रकाश का विक्षेपण (परिक्षेपण) किसे कहते हैं ? इसके होने के कारण का उल्लेख कीजिए । काँच के प्रिज़्म द्वारा श्वेत प्रकाश पुंज के विक्षेपण को दर्शाने के लिए आरेख खींचिए ।

3

28. किसी धातु (मैग्नीशियम) और अधातु (सल्फर) के दहन से प्राप्त उत्पाद के रासायनिक गुणधर्मों (अम्लीय अथवा क्षारकीय लक्षण) के बीच विभेदन के लिए कोई क्रियाकलाप सुझाइए ।

3

25. Define power of a lens. Find power of a lens whose focal length is 50 cm. 2
26. An electric source can supply a charge of 750 coulomb. If the current drawn by a device is 15 mA, find the time in which the electric source will be discharged completely. 2

SECTION C

Questions no. 27 to 33 are short answer type questions.

27. (a) Study the diagram given below and answer the questions that follow :

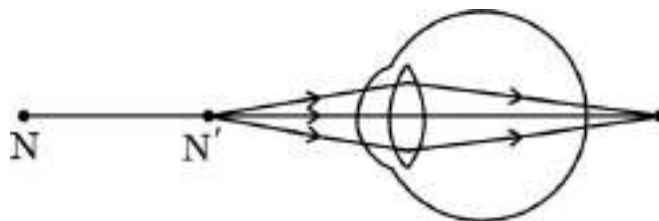

- (i) Name the defect of vision depicted in this diagram stating the part of the eye responsible for this condition.
- (ii) List two causes of this defect.
- (iii) Name the type of lens used to correct this defect and state its role in this case. 3

OR

- (b) What is dispersion of white light ? State its cause. Draw a diagram to show dispersion of a beam of white light by a glass prism. 3
28. Suggest an activity to differentiate between the chemical properties (acidic or basic character) of the product obtained on burning a metal (magnesium) and a non-metal (sulphur). 3

29.

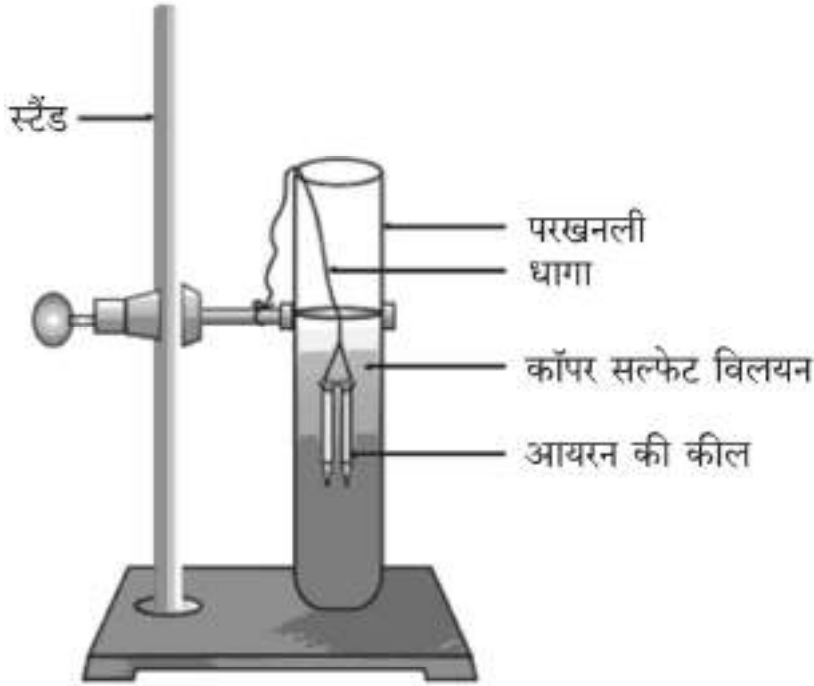

आरेख में दर्शाई गई प्रायोगिक व्यवस्था का अध्ययन करके होने वाली रासायनिक अभिक्रिया का रासायनिक समीकरण लिखिए। इस अभिक्रिया के प्रकार का नाम और इसकी परिभाषा लिखिए। आयरन के स्थान पर ऐसी दो अन्य धातुओं के नाम लिखिए जिनका उपयोग कॉपर सल्फेट विलयन के साथ इसी प्रकार की अभिक्रिया को दर्शाने के लिए किया जा सकता है।

3

30. बैंगनी पुष्पों (VV) वाले किसी पौधे का श्वेत पुष्पों (vv) वाले पौधे के साथ संकरण कराया गया।

- F_1 संतति के पौधों में किस रंग के पुष्प प्राप्त हुए और क्यों ?
- यदि F_1 संतति के पौधों का स्व-परागण कराया जाए, तो F_2 संतति के पौधों में श्वेत पुष्पों वाले पौधों की प्रतिशतता क्या होगी ? F_1 संतति में यह लक्षण परिलक्षित क्यों नहीं हो पाया, कारण दीजिए।
- F_2 संतति में प्राप्त पौधों में (VV) और (Vv) जीन संयोजनों के पौधों का अनुपात क्या था ?

3

31. किन्हीं दो जन्तु हॉर्मोनों और उनको स्रावित करने वाली ग्रंथियों का उदाहरण लेते हुए व्याख्या कीजिए कि यह हॉर्मोन शरीर में (i) वृद्धि और विकास तथा (ii) उपापचय का नियमन करने में किस प्रकार सहायता करते हैं।

3

29.

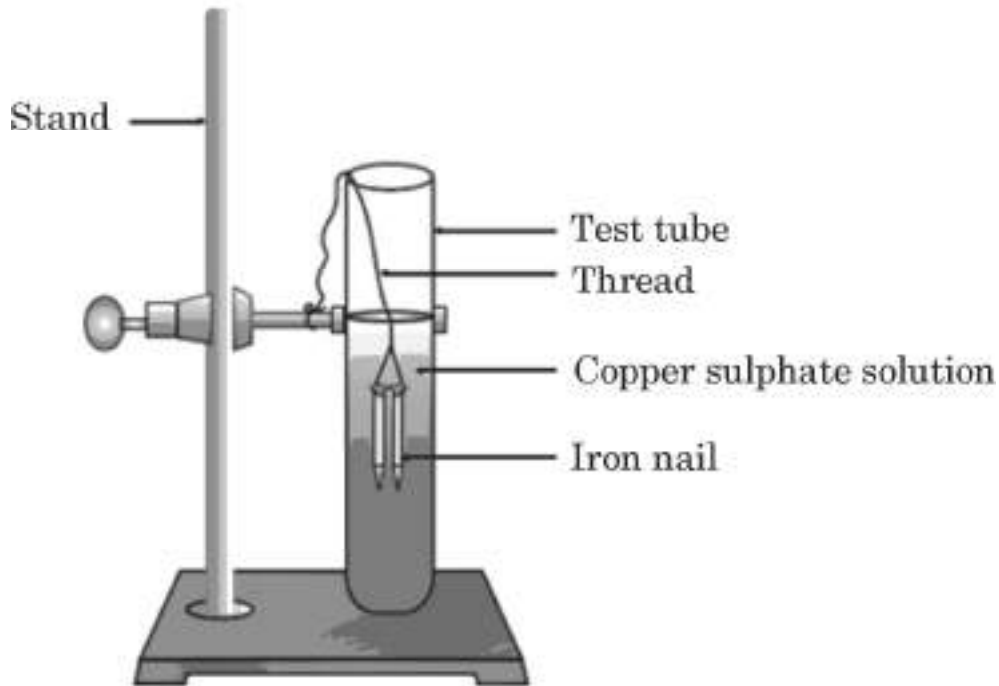

Study the experimental set-up shown in the diagram and write chemical equation for the chemical reaction involved. Name and define the type of reaction. List two other metals which can be used in place of iron to show the same type of reaction with copper sulphate solution.

3

30. A plant with violet flowers (VV) was crossed with a plant with white flowers (vv).

- What colour of flowers was obtained in the plants of F_1 generation and why ?
- Write the percentage of plants with white flowers in F_2 generation plants, if F_1 plants were self-pollinated. Give reason why this trait was not expressed in F_1 generation.
- In what ratio did we get the plants with (VV) and (Vv) gene combination in the F_2 generation ?

3

31. Taking the example of any two animal hormones along with their gland of secretion, explain how these hormones help (i) in growth and development and (ii) regulate metabolism, in the body.

3

32. “भूसम्पर्क तार घरेलू विद्युत परिपथों में एक सुरक्षा उपाय है।” विद्युत साधित्रों में अचानक क्षरण के प्रकरण में भूसम्पर्क तार की भूमिका की व्याख्या करते हुए इस कथन की पुष्टि कीजिए।

3

33. आहार शृंखला और आहार जाल के बीच विभेदन कीजिए। यदि हिरण, घास और शेर की किसी आहार शृंखला में हिरणों की संख्या घट जाए, तो प्रथम पोषी स्तर और तृतीय पोषी स्तर के जीवों की जीव-संख्या का क्या होगा ?

3

खण्ड घ

प्रश्न संख्या 34 से 36 दीर्घ-उत्तरीय प्रश्न हैं।

34. (a) क्लोर-क्षार प्रक्रम की व्याख्या कीजिए और इसमें होने वाली अभिक्रियाओं का संतुलित रासायनिक समीकरण लिखिए। ऐनोड और कैथोड पर क्रमशः प्राप्त होने वाली गैसों के नाम लिखिए। उपर्युक्त प्रक्रम में प्राप्त होने वाली दोनों गैसों में प्रत्येक के दो-दो उपयोगों का उल्लेख कीजिए।

5

अथवा

(b) साधारण नमक एक बहुत महत्वपूर्ण कच्ची सामग्री है क्योंकि बहुत से औद्योगिक उपयोग के यौगिकों को इससे बनाया जा सकता है। सोडियम क्लोराइड से धोने का सोडा बनाने की विधि की व्याख्या रासायनिक समीकरणों को देकर कीजिए। धोने के सोडे के चार औद्योगिक/घरेलू उपयोगों की सूची बनाइए।

5

35. (a) (i) किसी परिपथ अवयव के दो सिरों पर विभवान्तर घटकर अपने प्रारम्भिक मान का एक-तिहाई रह जाता है, जबकि इसका प्रतिरोध नियत रहता है। इससे प्रवाहित धारा में क्या परिवर्तन दिखाई देगा ? उस नियम का नाम और वह नियम लिखिए जो इस प्रश्न का उत्तर देने में आपकी सहायता करता है।

(ii) किसी परिपथ का व्यवस्था आरेख खींचिए जिसमें 1.5 V के चार सेलों की बैटरी, एक 5 Ω का प्रतिरोधक, एक 10 Ω का प्रतिरोधक और एक 15 Ω का प्रतिरोधक तथा एक प्लग कुंजी, सभी श्रेणी में संयोजित हैं। अब (I) परिपथ से होकर गुज़रने वाली विद्युत धारा, तथा (II) 10 Ω प्रतिरोधक के सिरों पर विभवान्तर ज्ञात कीजिए जबकि प्लग कुंजी बन्द है।

5

अथवा

- 32.** “Earth wire is a safety measure in domestic electric circuits.” Justify this statement explaining its role in case of accidental leakage of electric appliances. 3
- 33.** Differentiate between food chain and food web. In a food chain consisting of deer, grass and tiger, if the population of deer decreases, what will happen to the population of organisms belonging to the first and third trophic levels ? 3

SECTION D

Questions no. 34 to 36 are long answer type questions.

- 34.** (a) Explain chlor-alkali process and write balanced chemical equations for the reactions that occur. Name the gases obtained at the anode and cathode respectively. Mention two uses each of the two gases obtained in the above process. 5

OR

- (b) Common salt is a very important raw material as many compounds of industrial use can be prepared from it. Explain, giving chemical equations, the method of preparation of washing soda from sodium chloride. List four industrial/domestic uses of washing soda. 5
- 35.** (a) (i) The potential difference across the two ends of a circuit component is decreased to one-third of its initial value, while its resistance remains constant. What change will be observed in the current flowing through it ? Name and state the law which helps us to answer this question.
- (ii) Draw a schematic diagram of a circuit consisting of a battery of four 1.5 V cells, a 5 Ω resistor, a 10 Ω resistor and a 15 Ω resistor and a plug key, all connected in series. Now find (I) the electric current passing through the circuit, and (II) potential difference across the 10 Ω resistor when the plug key is closed. 5

OR

- (b) (i) “दो बिन्दुओं के बीच विभवान्तर 1 वोल्ट है ।” यह कब कहा जाता है ?
- (ii) किसी कॉपर के तार का व्यास 0.2 mm और प्रतिरोधकता $1.6 \times 10^{-8} \Omega \text{ m}$ है । इस तार का प्रतिरोध 14 Ω बनाने के लिए कितने लम्बे तार की आवश्यकता होगी ? यदि तार का व्यास दुगुना कर दिया जाए, तो तार के प्रतिरोध में कितना परिवर्तन होगा ?

5

36. (a) यह निदर्शित करने के लिए किसी प्रयोग की अभिकल्पना कीजिए कि प्रकाश-संश्लेषण के लिए कार्बन डाइऑक्साइड आवश्यक है । इस प्रयोग का प्रेक्षण और निष्कर्ष लिखिए ।

5

अथवा

- (b) (i)

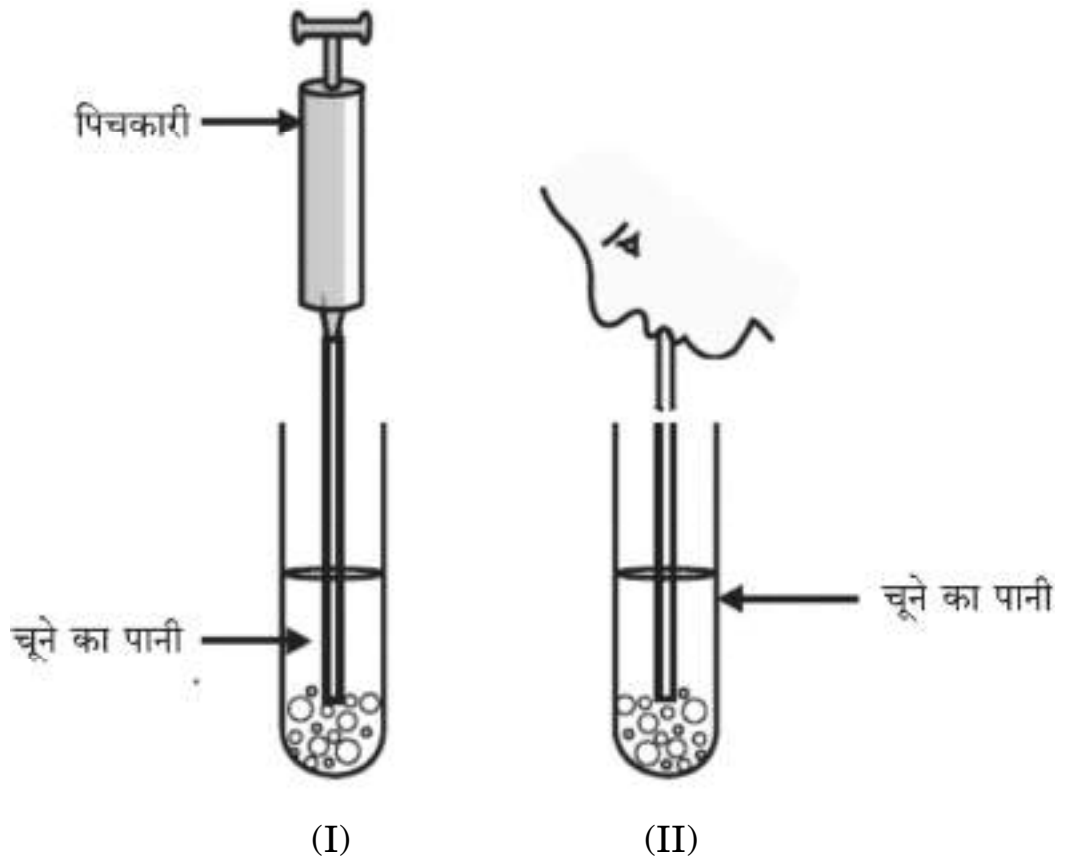

ऊपर दर्शाई गई प्रायोगिक व्यवस्था में आरेख (I) में वायुमंडलीय वायु को पिचकारी से चूने के पानी में प्रवाहित किया गया है जबकि आरेख (II) में निःश्वास की वायु को चूने के पानी से प्रवाहित किया गया है । दोनों परखनलियों के चूने के पानी को दूधिया होने में भिन्न-भिन्न समय लगेगा । कारण दीजिए ।

- (b) (i) When is the potential difference between two points said to be 1 volt ?
- (ii) A copper wire has a diameter of 0.2 mm and resistivity of $1.6 \times 10^{-8} \Omega \text{ m}$. What will be the length of this wire to make its resistance 14Ω ? How much does the resistance change, if the diameter of the wire is doubled ?

5

36. (a) Design an experiment to demonstrate that carbon dioxide is essential for photosynthesis. Write the observation and conclusion of the experiment.

5

OR

- (b) (i)

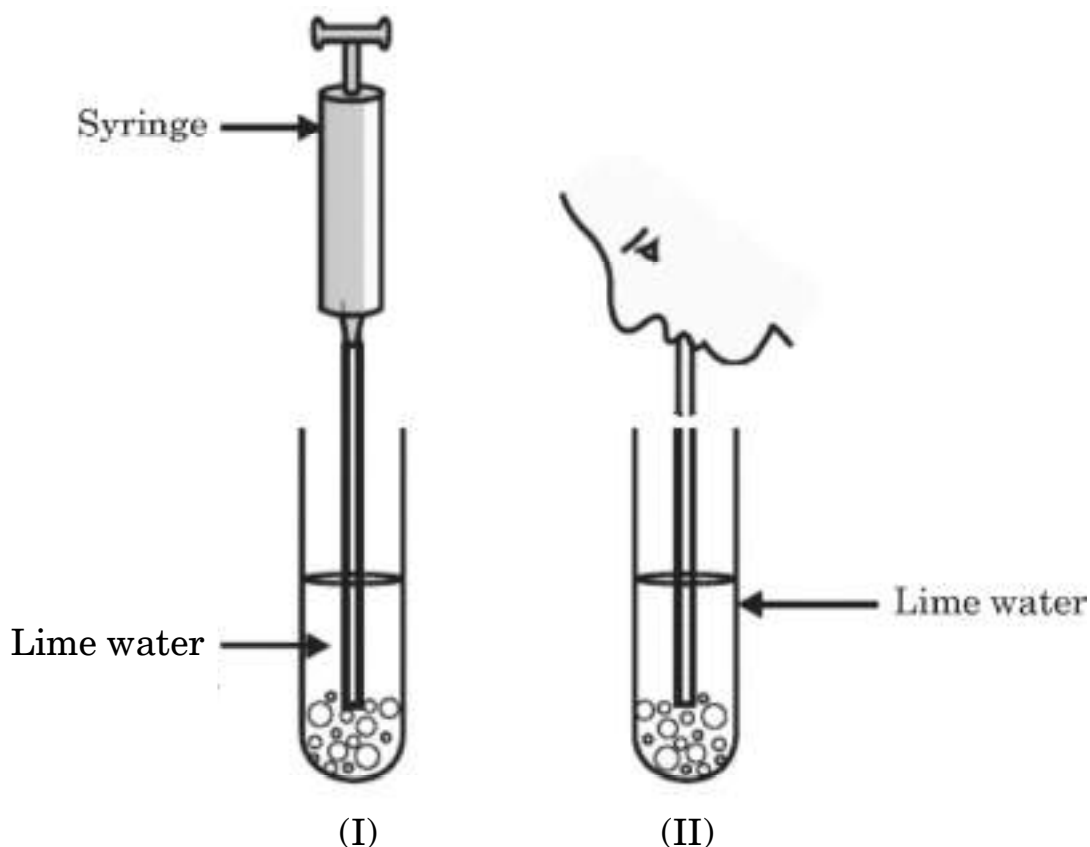

In the experimental set-up shown above in diagram (I) atmospheric air is being passed into lime water with a syringe while in diagram (II) air is being exhaled into lime water. The time taken for the lime water to turn milky in both the test tubes is different. Give reason.

- (ii) खुले रंध्र के छिद्र का आरेख खींचिए और उस पर (I) द्वार कोशिकाएँ, और (II) हरितलवक (क्लोरोप्लास्ट) को नामांकित कीजिए। रंध्रों द्वारा निष्पादित दो कार्यों का उल्लेख कीजिए।

5

खण्ड ड

प्रश्न संख्या 37 से 39 प्रकरण-आधारित/आँकड़ा-आधारित प्रश्न हैं जिनमें प्रत्येक में 3 लघु उपभाग हैं। इनमें से एक उपभाग में आन्तरिक चयन दिया गया है।

37. उच्च कोटि की पॉलिश किया हुआ पृष्ठ जैसे कि दर्पण अपने पर पड़ने वाले अधिकांश प्रकाश को परावर्तित कर देता है। हम दैनिक जीवन में दो प्रकार के दर्पणों — समतल और गोलीय का उपयोग करते हैं। किसी गोलीय दर्पण का परावर्तक पृष्ठ भीतर की ओर अथवा बाहर की ओर वक्रित हो सकता है। अवतल दर्पणों में परावर्तन भीतरी पृष्ठ से होता है, जबकि उत्तल दर्पणों में परावर्तन बाहरी पृष्ठ से होता है।

(a) अवतल दर्पण के मुख्य अक्ष की परिभाषा लिखिए।

1

(b) कोई प्रकाश किरण किसी अवतल दर्पण पर, दर्पण के मुख्य अक्ष के समान्तर आपतन करती है। यदि परावर्तन के पश्चात् यह किरण दर्पण के मुख्य अक्ष पर स्थित दर्पण के ध्रुव से 10 cm की दूरी के बिन्दु से होकर गुजरती है, तो दर्पण की वक्रता त्रिज्या ज्ञात कीजिए।

1

(c) (i) कोई बिम्ब 15 cm फोकस दूरी के उत्तल दर्पण के ध्रुव से 10 cm दूरी पर स्थित है। प्रतिबिम्ब की स्थिति ज्ञात कीजिए।

2

अथवा

(c) (ii) कोई दर्पण किसी बिम्ब का आभासी, सीधा और साइज़ में बिम्ब से छोटा प्रतिबिम्ब बनाता है। इस दर्पण के प्रकार की पहचान कीजिए। इस प्रकरण में प्रतिबिम्ब बनना दर्शाने के लिए किरण आरेख खींचिए।

2

- (ii) Draw the diagram of an open stomatal pore and label (I) Guard cells, and (II) Chloroplast on it. Mention two functions performed by stomata.

5

SECTION E

Questions no. 37 to 39 are case-based/data-based questions with 3 short sub-parts. Internal choice is provided in one of these sub-parts.

37. A highly polished surface such as a mirror reflects most of the light falling on it. In our daily life we use two types of mirrors — plane and spherical. The reflecting surface of a spherical mirrors may be curved inwards or outwards. In concave mirrors, reflection takes place from the inner surface, while in convex mirrors reflection takes place from the outer surface.

- (a) Define the principal axis of a concave mirror. 1
- (b) A ray of light is incident on a concave mirror, parallel to its principal axis. If this ray after reflection from the mirror passes through the principal axis from a point at a distance of 10 cm from the pole of the mirror, find the radius of curvature of the mirror. 1
- (c) (i) An object is placed at a distance of 10 cm from the pole of a convex mirror of focal length 15 cm. Find the position of the image. 2

OR

- (c) (ii) A mirror forms a virtual, erect and diminished image of an object. Identify the type of this mirror. Draw a ray diagram to show the image formation in this case. 2

38. कार्बन एक सर्वतोमुखी तत्त्व है जो सभी सजीव जीवों तथा हमारे उपयोग की बहुत सी वस्तुओं का आधार बनाता है। कार्बन की संयोजकता चार होने के कारण इसके अत्यधिक प्रकार के यौगिक बनते हैं। कार्बन के ऑक्सीजन, हाइड्रोजन, नाइट्रोजन, सल्फर, क्लोरीन तथा अन्य बहुत से तत्त्वों के साथ यौगिक बनते हैं।

निम्नलिखित प्रश्नों के उत्तर दीजिए :

- (a) हाइड्रोकार्बन किन्हीं कहते हैं ? 1
- (b) उन दो गुणों की सूची बनाइए जिनके कारण कार्बन बड़ी संख्या में यौगिक बना सकता है। 1
- (c) (i) (1) ऐल्डिहाइड, और (2) कीटोन में उपस्थित प्रकार्यात्मक समूह का सूत्र लिखिए। किसी उत्प्रेरक की उपस्थिति में एथेनॉइक अम्ल और एथेनॉल के बीच होने वाली अभिक्रिया का रासायनिक समीकरण लिखिए। 2

अथवा

- (c) (ii) संरचनात्मक समावयव क्या होते हैं ? ब्यूटेन (C_4H_{10}) के दो समावयवों की संरचनाएँ लिखिए। 2

39. परागण पादपों के लैंगिक जनन की महत्त्वपूर्ण प्रक्रिया है। यह एक ऐसी आवश्यक प्रक्रिया है जो पादपों में निषेचन की प्रक्रिया को सुसाध्य बनाती है। पवन, जल, कीट और पक्षी परागण के एजेंट होते हैं। निषेचन के पश्चात् पुष्प में बहुत से परिवर्तन होते हैं।

- (a) स्व-परागण और पर-परागण में मुख्य अन्तर लिखिए। 1

38. Carbon is a versatile element that forms the basis of all living organisms and many of the things we use. A large variety of compounds is formed because of its tetravalency. Compounds of carbon are formed with oxygen, hydrogen, nitrogen, sulphur, chlorine and many other elements.

Answer the following questions :

- (a) What are hydrocarbons ? 1
- (b) List two properties by virtue of which carbon can form a large number of compounds. 1
- (c) (i) Write the formula of the functional group present in (1) aldehydes, and (2) ketones. Write chemical equation for the reaction that occurs between ethanoic acid and ethanol in the presence of a catalyst. 2

OR

- (c) (ii) What are structural isomers ? Write the structures of two isomers of butane (C_4H_{10}). 2

39. Pollination is an important process in sexual reproduction of plants. It is an essential process that facilitates fertilisation in plants. Pollinating agents can be wind, water, insects and birds. Several changes take place in the flower after the fertilization has taken place.

- (a) Write the main difference between self-pollination and cross-pollination. 1

(b) पुष्प के उस भाग का नाम लिखिए जो कीटों को परागण के लिए आकर्षित करता है ।
निषेचन के पश्चात् इस भाग का क्या होता है ? 1

(c) (i) निषेचन की परिभाषा लिखिए । निषेचन के पश्चात् किसी पुष्प में बीजाण्ड
और अंडाशय का क्या होता है ? 2

अथवा

(c) (ii) अंकुरित होते बीज के कौन-से भाग भावी प्ररोह और भावी जड़ कहलाते हैं ?
बीजपत्र के कार्य का उल्लेख कीजिए । 2

(b) Name the part of the flower which attracts insects for pollination.
What happens to this part after fertilisation ? 1

(c) (i) Define fertilisation. What is the fate of ovules and the ovary
in a flower after fertilisation ? 2

OR

(c) (ii) In a germinating seed, which parts are known as future
shoot and future root ? Mention the function of cotyledon. 2

रोल नं.

Roll No.



परीक्षार्थी प्रश्न-पत्र कोड को उत्तर-पुस्तिका के मुख-पृष्ठ पर अवश्य लिखें।

Candidates must write the Q.P. Code on the title page of the answer-book.

विज्ञान SCIENCE

निर्धारित समय : 3 घण्टे

अधिकतम अंक : 80

Time allowed : 3 hours

Maximum Marks : 80

नोट	NOTE
(I) कृपया जाँच कर लें कि इस प्रश्न-पत्र में मुद्रित पृष्ठ 27 हैं।	(I) Please check that this question paper contains 27 printed pages.
(II) कृपया जाँच कर लें कि इस प्रश्न-पत्र में 39 प्रश्न हैं।	(II) Please check that this question paper contains 39 questions.
(III) प्रश्न-पत्र में दाहिने हाथ की ओर दिए गए प्रश्न-पत्र कोड को परीक्षार्थी उत्तर-पुस्तिका के मुख-पृष्ठ पर लिखें।	(III) Q.P. Code given on the right hand side of the question paper should be written on the title page of the answer-book by the candidate.
(IV) कृपया प्रश्न का उत्तर लिखना शुरू करने से पहले, उत्तर-पुस्तिका में प्रश्न का क्रमांक अवश्य लिखें।	(IV) Please write down the serial number of the question in the answer-book before attempting it.
(V) इस प्रश्न-पत्र को पढ़ने के लिए 15 मिनट का समय दिया गया है। प्रश्न-पत्र का वितरण पूर्वाह्न में 10.15 बजे किया जाएगा। 10.15 बजे से 10.30 बजे तक छात्र केवल प्रश्न-पत्र को पढ़ेंगे और इस अवधि के दौरान वे उत्तर-पुस्तिका पर कोई उत्तर नहीं लिखेंगे।	(V) 15 minute time has been allotted to read this question paper. The question paper will be distributed at 10.15 a.m. From 10.15 a.m. to 10.30 a.m., the students will read the question paper only and will not write any answer on the answer-book during this period.

सामान्य निर्देश :

निम्नलिखित निर्देशों को बहुत सावधानी से पढ़िए और उनका सख्ती से पालन कीजिए :

- (i) इस प्रश्न-पत्र में कुल 39 प्रश्न हैं। सभी प्रश्न अनिवार्य हैं।
- (ii) यह प्रश्न-पत्र पाँच खण्डों में विभाजित किया गया है – क, ख, ग, घ एवं ङ।
- (iii) खण्ड क – प्रश्न संख्या 1 से 20 तक बहुविकल्पीय प्रकार के प्रश्न हैं। प्रत्येक प्रश्न 1 अंक का है।
- (iv) खण्ड ख – प्रश्न संख्या 21 से 26 तक अति लघु-उत्तरीय प्रकार के प्रश्न हैं। प्रत्येक प्रश्न 2 अंकों का है। इन प्रश्नों के उत्तर 30 से 50 शब्दों में दिए जाने चाहिए।
- (v) खण्ड ग – प्रश्न संख्या 27 से 33 तक लघु-उत्तरीय प्रकार के प्रश्न हैं। प्रत्येक प्रश्न 3 अंकों का है। इन प्रश्नों के उत्तर 50 से 80 शब्दों में दिए जाने चाहिए।
- (vi) खण्ड घ – प्रश्न संख्या 34 से 36 तक दीर्घ-उत्तरीय प्रकार के प्रश्न हैं। प्रत्येक प्रश्न 5 अंकों का है। इन प्रश्नों के उत्तर 80 से 120 शब्दों में दिए जाने चाहिए।
- (vii) खण्ड ङ – प्रश्न संख्या 37 से 39 तक 3 स्रोत-आधारित/प्रकरण-आधारित इकाइयों के मूल्यांकन के 4 अंकों के प्रश्न (उप-प्रश्नों सहित) हैं।
- (viii) प्रश्न-पत्र में समग्र विकल्प नहीं दिया गया है। यद्यपि, कुछ खण्डों में आंतरिक विकल्प दिए गए हैं। इस प्रकार के प्रश्नों में केवल एक ही विकल्प का उत्तर दीजिए।

खण्ड क

प्रश्न संख्या 1 से 20 तक के प्रत्येक प्रश्नों में दिए गए चार विकल्पों में से सबसे उचित विकल्प चुनिए और लिखिए।

20×1=20

1. निम्नलिखित में से डबल रोटी (ब्रेड) के टुकड़े पर ब्रेड-फफूँदी के तीव्रता से फैलने के लिए उत्तरदायी परिस्थितियाँ चुनिए :
 - (i) अधिक संख्या में बीजाणुओं का बनना
 - (ii) ब्रेड में नमी और पोषकों की उपस्थिति
 - (iii) निम्न ताप
 - (iv) कवक तंतु की उपस्थिति
- (A) (i) और (ii)
(B) (ii) और (iv)
(C) (ii) और (iii)
(D) (iii) और (iv)

General Instructions :

Read the following instructions very carefully and strictly follow them :

- (i) *This question paper comprises **39** questions. **All** questions are compulsory.*
- (ii) *This question paper is divided into **five** sections – **A, B, C, D** and **E**.*
- (iii) ***Section A** – Questions No. **1** to **20** are multiple choice questions. Each question carries **1** mark.*
- (iv) ***Section B** – Questions No. **21** to **26** are very short answer type questions. Each question carries **2** marks. Answer to these questions should be in the range of **30** to **50** words.*
- (v) ***Section C** – Questions No. **27** to **33** are short answer type questions. Each question carries **3** marks. Answer to these questions should be in the range of **50** to **80** words.*
- (vi) ***Section D** – Questions No. **34** to **36** are long answer type questions. Each question carries **5** marks. Answer to these questions should be in the range of **80** to **120** words.*
- (vii) ***Section E** – Questions No. **37** to **39** are of 3 source-based/case-based units of assessment carrying **4** marks each with sub-parts.*
- (viii) *There is no overall choice. However, an internal choice has been provided in some sections. Only one of the alternatives has to be attempted in such questions.*

SECTION A

*Select and write the most appropriate option out of the four options given for each of the questions no. **1** to **20**.*

20×1=20

- 1.** Select from the following the conditions responsible for the rapid spread of bread mould on a slice of bread :
- (i) Formation of large number of spores
 - (ii) Presence of moisture and nutrients in bread
 - (iii) Low temperature
 - (iv) Presence of hyphae
- (A) (i) and (ii)
(B) (ii) and (iv)
(C) (ii) and (iii)
(D) (iii) and (iv)

2. प्लैसेन्टा के बारे में *असत्य* कथन है :

- (A) यह एक तश्तरी (डिस्क) है जो गर्भाशय की भित्ति में धँसी होती है ।
- (B) इसमें भ्रूण की ओर के ऊतक में प्रवर्ध होते हैं ।
- (C) यह माता से भ्रूण को ग्लूकोज और ऑक्सीजन के स्थानान्तरण के लिए एक बहुत छोटा पृष्ठीय क्षेत्र प्रदान करता है ।
- (D) इससे होकर भ्रूण माता के रुधिर से पोषण प्राप्त करता है ।

3. कोई जलीय विलयन 'A' फीनॉलपथेलिन विलयन को गुलाबी कर देता है । जब कोई अन्य जलीय विलयन 'B' इस गुलाबी विलयन में मिलाया जाता है, तो गुलाबी रंग विलुप्त हो जाता है । अब जब इस अभिक्रिया मिश्रण में विलयन 'A' की कुछ बूँदें मिलाई जाती हैं, तो अभिक्रिया मिश्रण फिर से गुलाबी रंग का हो जाता है । विलयन की प्रकृति में क्रमशः होने वाले परिवर्तन हैं :

- (A) अम्लीय → क्षारकीय → क्षारकीय
- (B) क्षारकीय → अम्लीय → अम्लीय
- (C) अम्लीय → क्षारकीय → अम्लीय
- (D) क्षारकीय → अम्लीय → क्षारकीय

4. अनजाने में किसी गर्म वस्तु को हाथ से छूने पर होने वाली घटनाओं का सही क्रम है :

- (A) त्वचा में ग्राही → प्रेरक तंत्रिका कोशिका → प्रतिसारण तंत्रिका कोशिका → संवेदी तंत्रिका कोशिका → हाथ में प्रभावक (कार्यकर) पेशी
- (B) त्वचा में ग्राही → प्रतिसारण तंत्रिका कोशिका → संवेदी तंत्रिका कोशिका → प्रेरक तंत्रिका कोशिका → हाथ में प्रभावक (कार्यकर) पेशी
- (C) त्वचा में ग्राही → संवेदी तंत्रिका कोशिका → प्रतिसारण तंत्रिका कोशिका → प्रेरक तंत्रिका कोशिका → हाथ में प्रभावक (कार्यकर) पेशी
- (D) त्वचा में ग्राही → संवेदी तंत्रिका कोशिका → हाथ में प्रभावक (कार्यकर) पेशी → प्रेरक तंत्रिका कोशिका → प्रतिसारण तंत्रिका कोशिका

2. The *incorrect* statement about placenta is :
- (A) It is a disc embedded in the uterine wall.
 - (B) It contains villi on the embryo's side of the tissue.
 - (C) It has a very small surface area for glucose and oxygen to pass from mother to the embryo.
 - (D) The embryo gets nutrition from the mother's blood through it.
3. An aqueous solution 'A' turns phenolphthalein solution pink. When another aqueous solution 'B' is added to the pink solution, the pink colour disappears. Now when a few drops of solution 'A' are added to this reaction, the mixture appears pink again. The respective changes in the nature of the solution are from :
- (A) acidic → basic → basic
 - (B) basic → acidic → acidic
 - (C) acidic → basic → acidic
 - (D) basic → acidic → basic
4. The correct sequence of events when someone's hand touches a hot object unconsciously :
- (A) Receptors in skin → Motor neuron → Relay neuron → Sensory neuron → Effector muscle in arm
 - (B) Receptors in skin → Relay neuron → Sensory neuron → Motor neuron → Effector muscle in arm
 - (C) Receptors in skin → Sensory neuron → Relay neuron → Motor neuron → Effector muscle in arm
 - (D) Receptors in skin → Sensory neuron → Effector muscle in arm → Motor neuron → Relay neuron

5. निम्नलिखित रासायनिक समीकरण को संतुलित करने के लिए गुणांकों x , y और z के मान क्रमशः होने चाहिए :

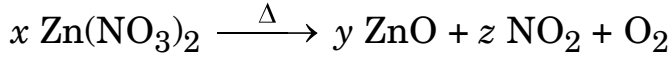

- (A) 4, 2, 2 (B) 4, 4, 2
(C) 2, 2, 4 (D) 2, 4, 2
6. निम्नलिखित में से कौन-सी अभिक्रिया रेडॉक्स अभिक्रिया तो है, परन्तु संयोजन अभिक्रिया नहीं है ?
- (A) $\text{C} + \text{O}_2 \rightarrow \text{CO}_2$ (B) $2 \text{H}_2 + \text{O}_2 \rightarrow 2 \text{H}_2\text{O}$
(C) $2 \text{Mg} + \text{O}_2 \rightarrow 2 \text{MgO}$ (D) $\text{Fe}_2\text{O}_3 + 3 \text{CO} \rightarrow 2 \text{Fe} + 3 \text{CO}_2$
7. सोडियम क्लोराइड का जलीय विलयन आसुत जल में बनाया गया है। इस विलयन का pH है :
- (A) 6 (B) 8
(C) 7 (D) 3
8. किसी धातु 'X' का उपयोग थर्मिट प्रक्रम में किया जाता है। जब 'X' को ऑक्सीजन के साथ गर्म किया जाता है, तो यह कोई ऑक्साइड 'Y' देता है, जिसकी प्रकृति उभयधर्मी है। 'X' और 'Y' क्रमशः हैं :
- (A) Mn, MnO_2 (B) Al, Al_2O_3
(C) Fe, Fe_2O_3 (D) Mg, MgO
9. वह प्रक्रिया जिसमें पादपों में प्रकाश-संश्लेषण के घुलनशील (विलेय) उत्पादों का वहन (परिवहन) होता है, कहलाती है :
- (A) वाष्पोत्सर्जन (B) वाष्पन
(C) चालन (D) स्थानान्तरण
10. वह ज्ञानेन्द्री (संवेदी अंग) जिसमें घ्राणग्राही उपस्थित होते हैं, कौन-सी है ?
- (A) नाक
(B) त्वचा
(C) जिह्वा (जीभ)
(D) आन्तरिक कर्ण (कान)

5. To balance the following chemical equation, the values of the coefficients x , y and z must be respectively :

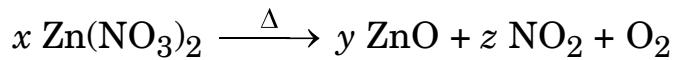

- (A) 4, 2, 2 (B) 4, 4, 2
(C) 2, 2, 4 (D) 2, 4, 2
6. Which of the following is a redox reaction, but **not** a combination reaction ?
- (A) $\text{C} + \text{O}_2 \rightarrow \text{CO}_2$ (B) $2 \text{H}_2 + \text{O}_2 \rightarrow 2 \text{H}_2\text{O}$
(C) $2 \text{Mg} + \text{O}_2 \rightarrow 2 \text{MgO}$ (D) $\text{Fe}_2\text{O}_3 + 3 \text{CO} \rightarrow 2 \text{Fe} + 3 \text{CO}_2$
7. An aqueous solution of sodium chloride is prepared in distilled water. The pH of this solution is :
- (A) 6 (B) 8
(C) 7 (D) 3
8. A metal 'X' is used in thermit process. When 'X' is heated with oxygen, it gives an oxide 'Y', which is amphoteric in nature. 'X' and 'Y' respectively are :
- (A) Mn, MnO_2 (B) Al, Al_2O_3
(C) Fe, Fe_2O_3 (D) Mg, MgO
9. The process in which transport of soluble products of photosynthesis takes place in plants is known as :
- (A) Transpiration (B) Evaporation
(C) Conduction (D) Translocation
10. Sense organ in which olfactory receptors are present is :
- (A) Nose
(B) Skin
(C) Tongue
(D) Inner ear

11. निम्नलिखित में से कौन-सा प्राकृतिक पारितंत्र **नहीं** है ?

- (A) तालाब पारितंत्र (B) घास का मैदान पारितंत्र
(C) वन (जंगल) पारितंत्र (D) फ़सल भूमि पारितंत्र

12.

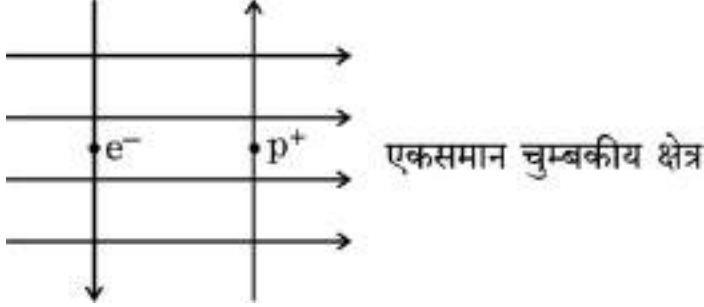

आरेख में दर्शाए अनुसार कागज़ के तल में कोई एकसमान चुम्बकीय क्षेत्र उपस्थित है । इस क्षेत्र में, कोई इलेक्ट्रॉन (e^-) और कोई प्रॉज़िट्रॉन (p^+) दर्शाए अनुसार प्रवेश करते हैं । इलेक्ट्रॉन तथा प्रॉज़िट्रॉन पर लगने वाले बलों की दिशा होगी :

- (A) दोनों पर कागज़ के तल के भीतर की ओर ।
(B) दोनों पर कागज़ के तल के बाहर की ओर ।
(C) क्रमशः कागज़ के तल के भीतर की ओर तथा कागज़ के तल के बाहर की ओर ।
(D) क्रमशः कागज़ के तल के बाहर की ओर तथा कागज़ के तल के भीतर की ओर ।

13. यदि किसी उत्तल लेंस के ऊपरी आधे भाग को काले कागज़ से ढक दिया जाए, तो उस लेंस द्वारा बने प्रतिबिम्ब पर क्या प्रभाव पड़ेगा ?

- (A) पूरे लेंस द्वारा बने प्रतिबिम्ब के साइज़ की तुलना में प्रतिबिम्ब का साइज़ आधा होगा ।
(B) बिम्ब के ऊपरी आधे भाग का प्रतिबिम्ब नहीं बनेगा ।
(C) प्रतिबिम्ब की चमक कम हो जाएगी ।
(D) उल्टे प्रतिबिम्ब का निचला आधा भाग नहीं बनेगा ।

14. इन्द्रधनुष के बनने में सम्मिलित प्रकाश की परिघटनाएँ हैं :

- (A) अपवर्तन, परावर्तन और परिक्षेपण (विक्षेपण)
(B) अपवर्तन, परिक्षेपण (विक्षेपण) और आन्तरिक परावर्तन
(C) परावर्तन, परिक्षेपण (विक्षेपण) और आन्तरिक परावर्तन
(D) अपवर्तन, परिक्षेपण (विक्षेपण), प्रकीर्णन और पूर्ण आन्तरिक परावर्तन

11. Which one of the following is **not** a natural ecosystem ?
- (A) Pond ecosystem (B) Grassland ecosystem
(C) Forest ecosystem (D) Cropland ecosystem

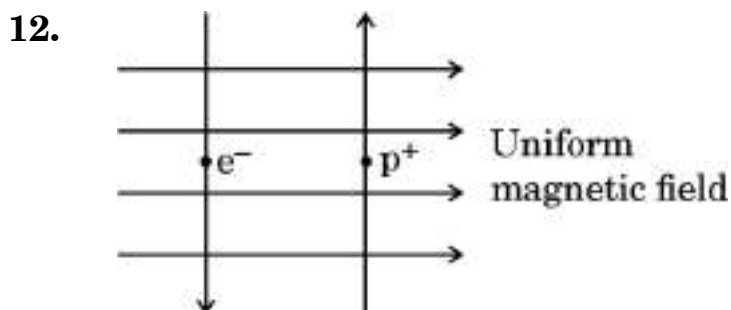

A uniform magnetic field exists in the plane of paper as shown in the diagram. In this field, an electron (e^-) and a positron (p^+) enter as shown. The electron and positron experience forces :

- (A) both pointing into the plane of the paper.
(B) both pointing out of the plane of the paper.
(C) pointing into the plane of the paper and out of the plane of the paper respectively.
(D) pointing out of the plane of the paper and into the plane of the paper respectively.
13. How will the image formed by a convex lens be affected, if the upper half of the lens is wrapped with a black paper ?
- (A) The size of the image formed will be one-half of the size of the image due to complete lens.
(B) The image of upper half of the object will not be formed.
(C) The brightness of the image will reduce.
(D) The lower half of the inverted image will not be formed.
14. The phenomena of light involved in the formation of rainbow are :
- (A) Refraction, reflection and dispersion
(B) Refraction, dispersion and internal reflection
(C) Reflection, dispersion and internal reflection
(D) Refraction, dispersion, scattering and total internal reflection

15. प्रकाश के किस वर्ण (रंग) के लिए काँच का अपवर्तनांक सबसे कम है ?

- (A) लाल (B) पीला
(C) हरा (D) बैंगनी

16. दंड चुम्बक के समान चुम्बकीय क्षेत्र उत्पन्न करने वाली धारावाही युक्ति है :

- (A) सीधा चालक (B) वृत्ताकार पाश
(C) परिनालिका (D) वृत्ताकार कुण्डली

प्रश्न संख्या 17 से 20 के लिए, दो कथन दिए गए हैं — जिनमें एक को अभिकथन (A) तथा दूसरे को कारण (R) द्वारा अंकित किया गया है। इन प्रश्नों के सही उत्तर नीचे दिए गए कोडों (A), (B), (C) और (D) में से चुनकर दीजिए।

- (A) अभिकथन (A) और कारण (R) दोनों सही हैं और कारण (R), अभिकथन (A) की सही व्याख्या करता है।
(B) अभिकथन (A) और कारण (R) दोनों सही हैं, परन्तु कारण (R), अभिकथन (A) की सही व्याख्या नहीं करता है।
(C) अभिकथन (A) सही है, परन्तु कारण (R) ग़लत है।
(D) अभिकथन (A) ग़लत है, परन्तु कारण (R) सही है।

17. अभिकथन (A) : किसी चालक में इलेक्ट्रॉन कम विभव से अधिक विभव की ओर गति करते हैं।

कारण (R) : कोई शुष्क सेल किसी चालक के सिरों पर विद्युत विभवान्तर बनाए रखता है।

18. अभिकथन (A) : कुछ वनस्पति तेल स्वास्थ्यवर्धक होते हैं।

कारण (R) : सामान्यतः वनस्पति तेलों में लम्बी असंतृप्त कार्बन शृंखलाएँ होती हैं।

19. अभिकथन (A) : बच्चों का लिंग इस बात से निर्धारित होता है कि वह अपनी माता से क्या वंशानुगत करते हैं।

कारण (R) : महिलाओं में XX लिंग गुणसूत्र होते हैं।

20. अभिकथन (A) : हरे पौधे अपनी पत्तियों पर पड़ने वाले सूर्य के प्रकाश की ऊर्जा के केवल 1% भाग को ही संश्लेषित करते हैं।

कारण (R) : किसी आहार शृंखला में सभी हरे पौधे उत्पादक होते हैं।

15. The colour of light for which the refractive index of glass is minimum, is :
- (A) Red (B) Yellow
(C) Green (D) Violet
16. The current carrying device which produces a magnetic field similar to that of a bar magnet is :
- (A) A straight conductor (B) A circular loop
(C) A solenoid (D) A circular coil

For Questions number 17 to 20, two statements are given — one labelled as Assertion (A) and the other labelled as Reason (R). Select the correct answer to these questions from the codes (A), (B), (C) and (D) as given below.

- (A) Both Assertion (A) and Reason (R) are true and Reason (R) is the correct explanation of the Assertion (A).
(B) Both Assertion (A) and Reason (R) are true, but Reason (R) is **not** the correct explanation of the Assertion (A).
(C) Assertion (A) is true, but Reason (R) is false.
(D) Assertion (A) is false, but Reason (R) is true.
17. *Assertion (A)* : Electrons move from lower potential to higher potential in a conductor.
Reason (R) : A dry cell maintains electric potential difference across the ends of a conductor.
18. *Assertion (A)* : Some vegetable oils are healthy.
Reason (R) : Vegetable oils generally have long unsaturated carbon chains.
19. *Assertion (A)* : Sex of the children will be determined by what they inherit from their mother.
Reason (R) : Women have XX sex chromosomes.
20. *Assertion (A)* : Green plants trap only 1% of the energy of sunlight that falls on their leaves.
Reason (R) : All green plants are the producers in a food chain.

खण्ड ख

प्रश्न संख्या 21 से 26 अति लघु-उत्तरीय प्रश्न हैं ।

21. (a) कभी-कभी दौड़ते समय, खिलाड़ियों की पेशियों में ऐंठन (क्रैम्प) हो जाती है । ऐसा क्यों होता है ? इस प्रकरण में होने वाला श्वसन वायवीय श्वसन से किस प्रकार भिन्न होता है ? 2
- अथवा
- (b) लसीका का अन्य नाम लिखिए । इसके दो कार्यों का उल्लेख कीजिए । 2
22. ऐल्कोहॉलों के तीसरे समजात का सूत्र और आण्विक द्रव्यमान लिखिए । निम्न समजात से उच्च समजात की ओर जाने पर उल्लेख कीजिए कि ऐल्कोहॉल के क्वथनांक में किस प्रकार का परिवर्तन होता है । 2
23. (a) किसी चायना डिश में कॉपर चूर्ण लेकर उसे बर्नर से गर्म किया गया है । बनने वाले उत्पाद के नाम और उसके रंग का उल्लेख कीजिए । होने वाली अभिक्रिया का रासायनिक समीकरण लिखिए । 2
- अथवा
- (b) बेरियम क्लोराइड और सोडियम सल्फेट के जलीय विलयनों के बीच होने वाली रासायनिक अभिक्रिया का रासायनिक समीकरण लिखिए । इस अभिक्रिया में अवक्षेपित होने वाले यौगिक में उपस्थित आयनों के प्रतीक लिखिए । 2
24. मानव मादा जनन तंत्र के उस अंग को पहचानिए जहाँ शुक्राणु का अण्ड कोशिका से सामना होता है । क्या होगा यदि इसे अवरुद्ध कर दिया जाए ? उस तकनीक का नाम लिखिए जिससे इसे अवरुद्ध किया जा सकता है । 2
25. “किसी गोलीय दर्पण द्वारा उत्पन्न रैखिक आवर्धन + 3 है ।” इस कथन के आधार पर निम्नलिखित प्रश्नों के उत्तर दीजिए : 2
- (a) यह दर्पण किस प्रकार का है ?
- (b) बिम्ब कहाँ स्थित है ?
- (c) बनने वाले प्रतिबिम्ब के दो गुणों (साइज़/आवर्धन के अतिरिक्त) की सूची बनाइए ।
26. किसी विद्युत लैंप का फिलामेंट जो 0.5 A विद्युत धारा लेता है, उसे 2 घंटे तक जलाया गया है । परिपथ से प्रवाहित आवेश परिकलित कीजिए । 2

SECTION B

Questions no. 21 to 26 are very short answer type questions.

21. (a) Sometimes while running, the athletes suffer from muscle cramps. Why ? How is the respiration in this case different from aerobic respiration ? 2

OR

- (b) Write the other name given to lymph. State its two functions. 2

22. Write the formula and the molecular mass of the third homologue of alcohols. State how the boiling point of an alcohol changes as one moves from lower to higher homologues. 2

23. (a) Copper powder is taken in a china dish and heated over a burner. Name the product formed and state its colour. Write the chemical equation for the reaction involved. 2

OR

- (b) Write chemical equation for the chemical reaction which occurs when the aqueous solutions of barium chloride and sodium sulphate react together. Write the symbols of the ions present in the compound precipitated in the reaction. 2

24. Identify the organ in the human female reproductive system where the sperm encounters the egg cell. What will happen if it is blocked ? Name the technique by which it can be blocked. 2

25. "The linear magnification produced by a spherical mirror is + 3." Based on this statement answer the following questions : 2

- (a) What is the type of mirror ?
(b) Where is the object located ?
(c) List two properties of the image formed (other than the size/magnification).

26. The filament of an electric lamp draws a current of 0.5 A, which lights for 2 hours. Calculate the charge that flows through the circuit. 2

खण्ड ग

प्रश्न संख्या 27 से 33 लघु-उत्तरीय प्रश्न हैं ।

27. जल के विद्युत-अपघटन के संदर्भ में निम्नलिखित प्रश्नों के उत्तर दीजिए : 3
- (a) इस अभिक्रिया/प्रक्रम को वियोजन अभिक्रिया क्यों कहते हैं ?
- (b) कारण देते हुए उल्लेख कीजिए कि यह अभिक्रिया ऊष्माक्षेपी है अथवा ऊष्माशोषी है ।
- (c) एनोड और कैथोड पर एकत्रित होने वाली गैसों के नाम लिखिए ।
- (d) एनोड और कैथोड पर एकत्रित होने वाली गैसों के द्रव्यमानों का अनुपात क्या होता है ?
28. आहार शृंखला और आहार जाल के बीच विभेदन कीजिए । यदि हिरण, घास और शेर की किसी आहार शृंखला में हिरणों की संख्या घट जाए, तो प्रथम पोषी स्तर और तृतीय पोषी स्तर के जीवों की जीव-संख्या का क्या होगा ? 3
29. उस पादप वृद्धि हॉर्मोन का नाम लिखिए जिसका संश्लेषण प्ररोह के अग्रभाग पर होता है । प्रकाश की अनुक्रिया में किसी पादप की वृद्धि पर इस हॉर्मोन के प्रभाव की व्याख्या कीजिए । 3
30. मर्करी के अयस्क का नाम लिखिए । यह प्रकृति में जिस रूप में पाया जाता है उसका उल्लेख कीजिए । मर्करी को अपने अयस्क से निष्कर्षित करने में होने वाली अभिक्रियाओं के रासायनिक समीकरण परिस्थिति को दर्शाते हुए लिखिए । 3
31. मेंडल ने शुद्ध मटर के लम्बे पौधों (TT) और शुद्ध मटर के बौने पौधों (tt) का संकरण कराकर F_1 संतति के पौधे प्राप्त किए । जब F_1 संतति के पौधों का स्व-परागण कराया गया, तो F_2 संतति के पौधे प्राप्त हुए ।
- (a) F_1 संतति के पौधे किस प्रकार के दिखते थे ? उनका जीन संयोजन लिखिए ।
- (b) F_1 संतति के पौधों में बौनेपन के जीन क्यों व्यक्त नहीं हुए ?
- (c) F_2 संतति में प्राप्त पौधों का अनुपात लिखिए और इस प्रयोग के निष्कर्ष का उल्लेख कीजिए । 3

SECTION C

Questions no. 27 to 33 are short answer type questions.

- 27.** Answer the following questions in the context of electrolysis of water : 3
- (a) Why is this reaction/process called a decomposition reaction ?
 - (b) Giving reason state whether this reaction is exothermic or endothermic.
 - (c) Name the gases collected at the anode and cathode.
 - (d) What is the mass ratio of the gases collected at the anode and cathode ?
- 28.** Differentiate between food chain and food web. In a food chain consisting of deer, grass and tiger, if the population of deer decreases, what will happen to the population of organisms belonging to the first and third trophic levels ? 3
- 29.** Name a plant growth hormone synthesized at the shoot tip. Explain its effect on the growth of a plant in response to light. 3
- 30.** Name the ore of mercury and state the form in which it is found in nature. Write the chemical equations along with the condition required for the reactions involved in the extraction of mercury from its ore. 3
- 31.** Mendel crossed pure tall pea plants (TT) with pure short pea plants (tt) and obtained F_1 progeny. When the plants of F_1 progeny were self-pollinated, plants of F_2 progeny were obtained.
- (a) What did the plants of F_1 progeny look like ? Give their gene combination.
 - (b) Why could the gene for shortness not be expressed in plants of F_1 progeny ?
 - (c) Write the ratio of the plants obtained in F_2 progeny and state the conclusion that can be drawn from this experiment. 3

32. 2000 W के हीटर का प्रतिरोध लगभग 25Ω होता है, जबकि 100 W के बल्ब का प्रतिरोध 500Ω होता है। जब इन दोनों पर 220 V अनुप्रयुक्त किया जाता है, तो इन दोनों में से कौन-सा

- (a) उच्च धारा वहन कर सकता है ?
- (b) उस विद्युत परिपथ में उपयोग किया जा सकता है जिसका अनुमतांक 1.0 A है ?
- (c) 15 A के विद्युत बोर्ड से जोड़ा जाएगा न कि 5 A के विद्युत बोर्ड से ?

प्रत्येक प्रकरण में अपने उत्तर की पुष्टि कीजिए।

3

33. (a) नीचे दिए गए आरेख का अध्ययन करके संबंधित प्रश्नों के उत्तर दीजिए :

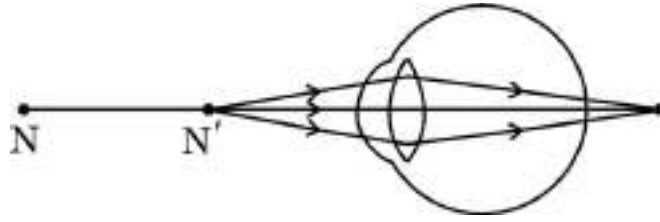

- (i) इस आरेख में दर्शाए गए दृष्टि-दोष का नाम लिखिए और इस स्थिति (दोष) के लिए उत्तरदायी नेत्र के भाग का उल्लेख कीजिए।
- (ii) इस दोष के दो कारणों की सूची बनाइए।
- (iii) इस दोष के संशोधन के लिए उपयोग किए जाने वाले लेंस के प्रकार का नाम लिखिए तथा इस प्रकरण में उसकी भूमिका का उल्लेख कीजिए।

3

अथवा

- (b) श्वेत प्रकाश का विक्षेपण (परिक्षेपण) किसे कहते हैं ? इसके होने के कारण का उल्लेख कीजिए। काँच के प्रिज़्म द्वारा श्वेत प्रकाश पुंज के विक्षेपण को दर्शाने के लिए आरेख खींचिए।

3

32. A 2000 W heater has a resistance of about 25Ω , whereas a 100 W bulb has a resistance of 500Ω . When 220 V is applied on these, then which of the two

- (a) can carry large currents ?
- (b) may be used with an electrical circuit having 1.0 A rating ?
- (c) will be fitted with a 15 A electric board and not with a 5 A electric board ?

Justify your answer in each case.

3

33. (a) Study the diagram given below and answer the questions that follow :

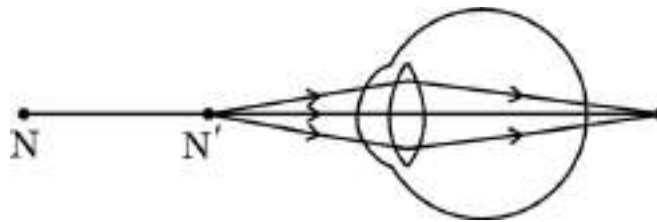

- (i) Name the defect of vision depicted in this diagram stating the part of the eye responsible for this condition.
- (ii) List two causes of this defect.
- (iii) Name the type of lens used to correct this defect and state its role in this case.

3

OR

(b) What is dispersion of white light ? State its cause. Draw a diagram to show dispersion of a beam of white light by a glass prism.

3

खण्ड घ

प्रश्न संख्या 34 से 36 दीर्घ-उत्तरीय प्रश्न हैं ।

34. (a) यह निदर्शित करने के लिए किसी प्रयोग की अभिकल्पना कीजिए कि प्रकाश-संश्लेषण के लिए कार्बन डाइऑक्साइड आवश्यक है । इस प्रयोग का प्रेक्षण और निष्कर्ष लिखिए ।

5

अथवा

- (b) (i)

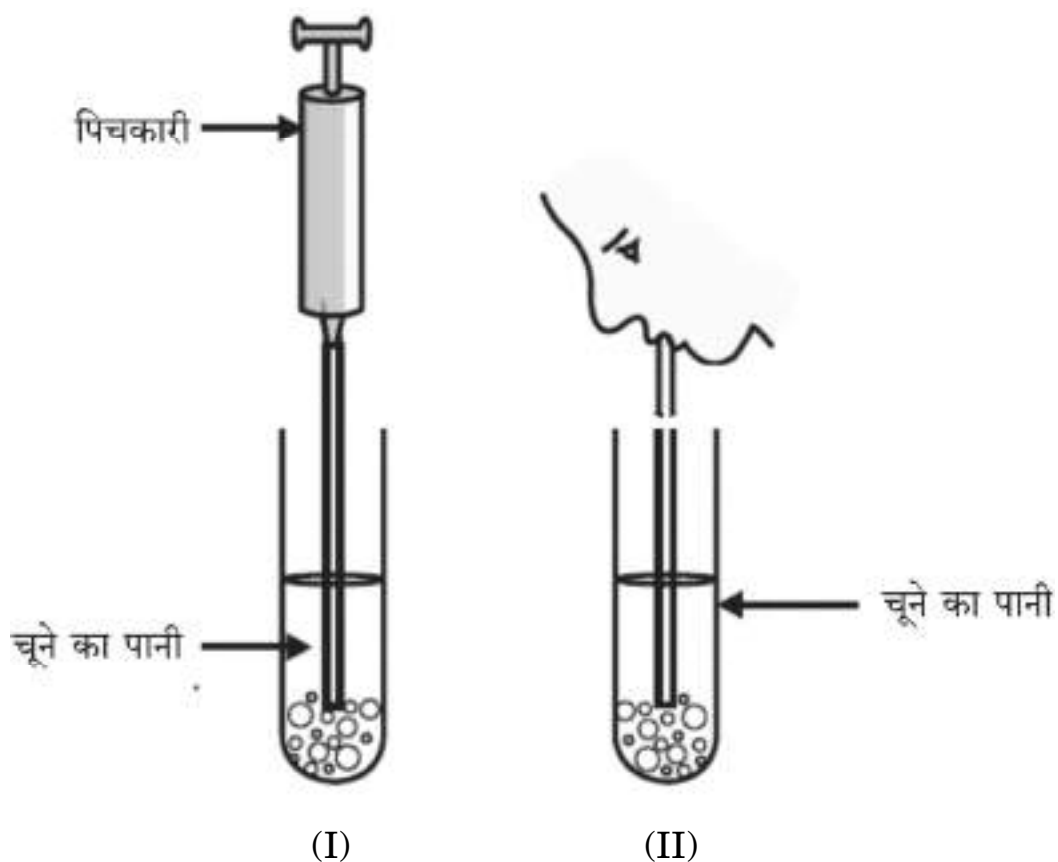

ऊपर दर्शाई गई प्रायोगिक व्यवस्था में आरेख (I) में वायुमंडलीय वायु को पिचकारी से चूने के पानी में प्रवाहित किया गया है जबकि आरेख (II) में निःश्वास की वायु को चूने के पानी से प्रवाहित किया गया है । दोनों परखनलियों के चूने के पानी को दूधिया होने में भिन्न-भिन्न समय लगेगा । कारण दीजिए ।

- (ii) खुले रंध्र के छिद्र का आरेख खींचिए और उस पर (I) द्वार कोशिकाएँ, और (II) हरितलवक (क्लोरोप्लास्ट) को नामांकित कीजिए । रंध्रों द्वारा निष्पादित दो कार्यों का उल्लेख कीजिए ।

5

SECTION D

Questions no. 34 to 36 are long answer type questions.

34. (a) Design an experiment to demonstrate that carbon dioxide is essential for photosynthesis. Write the observation and conclusion of the experiment.

5

OR

- (b) (i)

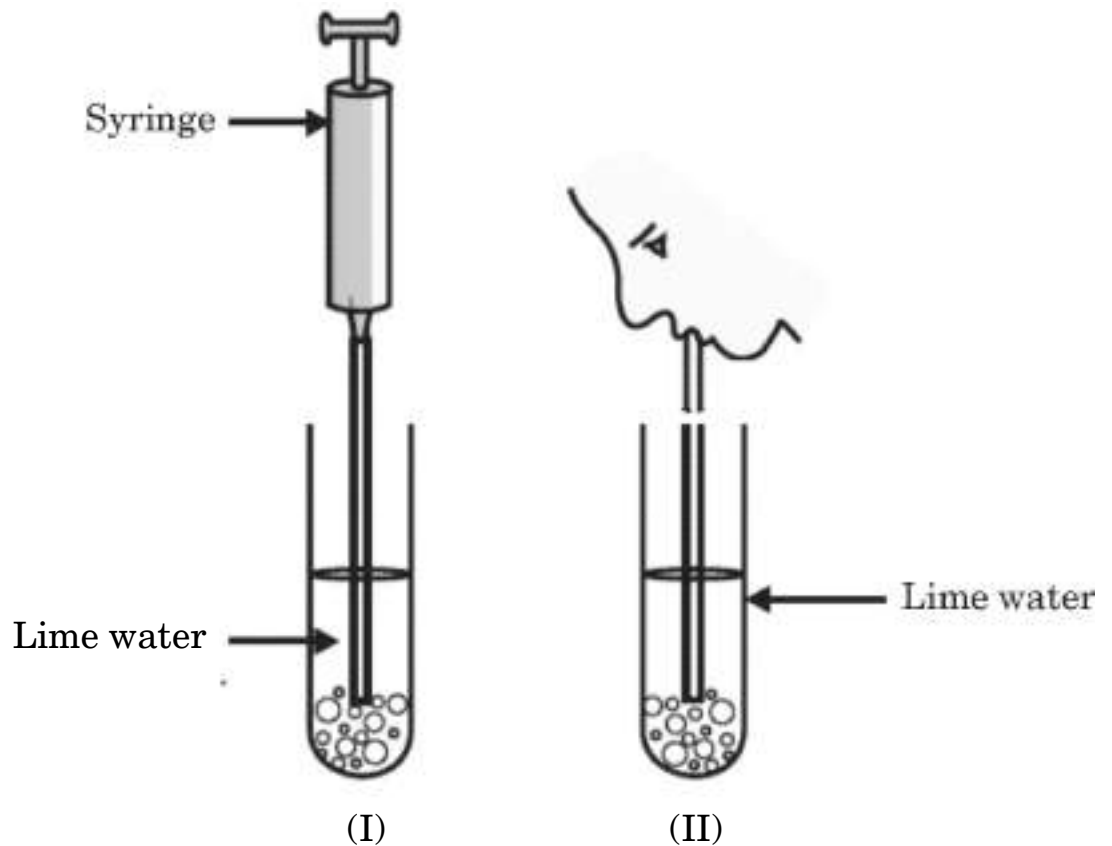

In the experimental set-up shown above in diagram (I) atmospheric air is being passed into lime water with a syringe while in diagram (II) air is being exhaled into lime water. The time taken for the lime water to turn milky in both the test tubes is different. Give reason.

- (ii) Draw the diagram of an open stomatal pore and label (I) Guard cells, and (II) Chloroplast on it. Mention two functions performed by stomata.

5

35. (a) एक शुष्क क्वथन नली में फेरस सल्फेट के कुछ क्रिस्टलों को लेकर गर्म किया गया । कुछ समय पश्चात् नली में जल की छोटी-छोटी बूँदें दिखाई दीं ।
- जल की यह बूँदें कहाँ से दृष्टिगोचर हुईं ? व्याख्या कीजिए ।
 - गर्म करते समय रंग में क्या परिवर्तन दिखाई देगा ?
 - प्रत्येक फेरस सल्फेट (FeSO_4) क्रिस्टल के अणु के साथ जल के कितने अणु जुड़े होते हैं ? (I) कॉपर सल्फेट, और (II) सोडियम कार्बोनेट के क्रिस्टलीय रूपों के आण्विक सूत्र लिखिए ।
 - उल्लेख कीजिए कि जिप्सम से प्लास्टर ऑफ पेरिस किस प्रकार प्राप्त किया जाता है । प्लास्टर ऑफ पेरिस के दो उपयोग लिखिए ।

5

अथवा

- (b) जब इमली में उपस्थित अम्ल 'X' को 'Y' में मिलाया जाता है, तो 'Z' मिश्रण उत्पन्न होता है । 'Z' को गुँथे हुए आटे में मिलाकर गर्म करने पर बने केक मुलायम और स्पंजी हो जाते हैं । 'Y' को साधारण नमक से बनाया जाता है और इसका उपयोग खाने को शीघ्रता से पकाने के लिए भी किया जाता है ।
- 'X', 'Y' और 'Z' के सामान्य नाम तथा 'Y' का रासायनिक सूत्र लिखिए ।
 - 'Y' को किस प्रकार बनाया जाता है तथा यह केक को मुलायम और स्पंजी बनाने में किस प्रकार सहायता करता है ? उपयुक्त रासायनिक समीकरण देकर इस अभिक्रिया का स्पष्टीकरण कीजिए ।
 - 'Y' के अतिरिक्त किसी अन्य मृदु क्षारक का नाम और रासायनिक सूत्र लिखिए जिसका उपयोग प्रति-अम्ल (ऐन्टैसिड) के रूप में किया जाता है ।

5

35. (a) A few crystals of ferrous sulphate were taken in a dry boiling tube and heated. Tiny water droplets were observed in the tube after some time.
- From where did these water droplets appear ? Explain.
 - What colour change will be observed during heating ?
 - How many molecules of water are attached per molecule of FeSO_4 crystal ? Write the molecular formula of crystalline forms of (I) Copper sulphate, and (II) Sodium carbonate.
 - State how is Plaster of Paris obtained from gypsum. Write two uses of Plaster of Paris.

5

OR

- (b) An acid 'X' present in tamarind when mixed with 'Y', produces a mixture 'Z'. 'Z' on addition to a dough when heated makes cakes soft and spongy. 'Y' is prepared from common salt and helps in faster cooking.
- Write the common names of 'X', 'Y' and 'Z', and the chemical formula of 'Y'.
 - How is 'Y' prepared and how does it help in making cakes soft and spongy ? Illustrate the reaction with suitable chemical equation.
 - Write the name and chemical formula of a mild base other than 'Y' used as an antacid.

5

36. (a) (i) जब आप अपने घर में विभिन्न विद्युत साधित्रों (गैजेट्स) का उपयोग करते हैं, तो आपको किस प्रकार के विद्युत परिपथ — श्रेणी अथवा पार्श्व, का उपयोग करना चाहिए ? अपने उत्तर के लिए दो कारणों की सूची बनाइए ।

- (ii) निम्नलिखित विद्युत परिपथ द्वारा प्रवाहित धारा ज्ञात कीजिए :

5

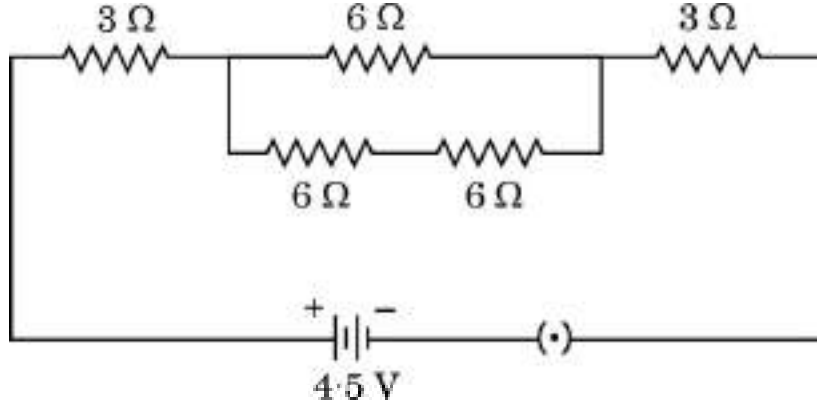

अथवा

- (b) निम्नलिखित तालिका में किसी दिए गए प्रतिरोधक से प्रवाहित धारा I तथा उसके सिरो पर विभवान्तर V के संगत मान दिए गए हैं :

I (ऐम्पियर)	0.5	1.0	2.0	3.0	3.5
V (वोल्ट)	1.5	3.0	6.2	9.3	10.8

- (i) V और I के बीच ग्राफ़ खींचिए ।
- (ii) प्रतिरोधक के प्रतिरोध का ग्राफ़ की सहायता से परिकलन कीजिए ।
- (iii) यह ग्राफ़ क्या निरूपित करता है ?
- (iv) इस ग्राफ़ को मूल-बिन्दु से क्यों गुज़रना चाहिए ?

5

36. (a) (i) Which type of circuits — series or parallel, should be used when you have to operate different electrical gadgets in your house ? List two reasons for your answer.
- (ii) Find the current flowing through the following electric circuit :

5

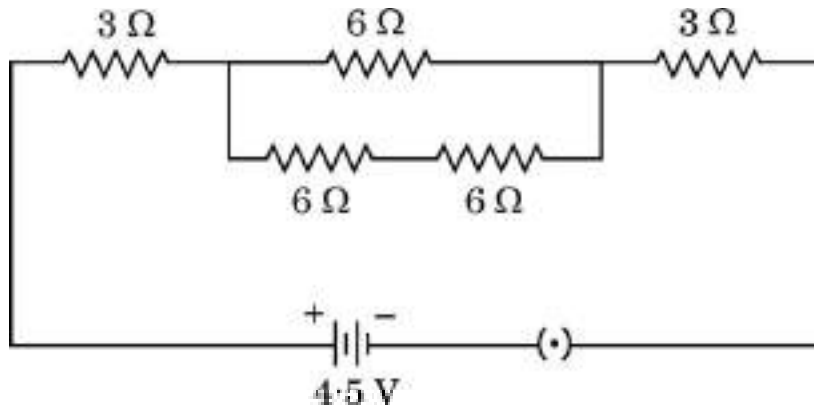

OR

- (b) The values of current I flowing in a given resistor for the corresponding values of potential difference V across the resistor are given in the following table :

I (Amperes)	0.5	1.0	2.0	3.0	3.5
V (Volts)	1.5	3.0	6.2	9.3	10.8

- (i) Plot a graph between V and I .
- (ii) Calculate the resistance of the resistor with the help of the graph.
- (iii) What does the graph represent ?
- (iv) Why should this graph pass through the origin ?

5

खण्ड ड

प्रश्न संख्या 37 से 39 प्रकरण-आधारित/आँकड़ा-आधारित प्रश्न हैं जिनमें प्रत्येक में 3 लघु उपभाग हैं। इनमें से एक उपभाग में आन्तरिक चयन दिया गया है।

37. उच्च कोटि की पॉलिश किया हुआ पृष्ठ जैसे कि दर्पण अपने पर पड़ने वाले अधिकांश प्रकाश को परावर्तित कर देता है। हम दैनिक जीवन में दो प्रकार के दर्पणों — समतल और गोलीय का उपयोग करते हैं। किसी गोलीय दर्पण का परावर्तक पृष्ठ भीतर की ओर अथवा बाहर की ओर वक्रित हो सकता है। अवतल दर्पणों में परावर्तन भीतरी पृष्ठ से होता है, जबकि उत्तल दर्पणों में परावर्तन बाहरी पृष्ठ से होता है।

- (a) अवतल दर्पण के मुख्य अक्ष की परिभाषा लिखिए। 1
- (b) कोई प्रकाश किरण किसी अवतल दर्पण पर, दर्पण के मुख्य अक्ष के समान्तर आपतन करती है। यदि परावर्तन के पश्चात् यह किरण दर्पण के मुख्य अक्ष पर स्थित दर्पण के ध्रुव से 10 cm की दूरी के बिन्दु से होकर गुज़रती है, तो दर्पण की वक्रता त्रिज्या ज्ञात कीजिए। 1
- (c) (i) कोई बिम्ब 15 cm फोकस दूरी के उत्तल दर्पण के ध्रुव से 10 cm दूरी पर स्थित है। प्रतिबिम्ब की स्थिति ज्ञात कीजिए। 2

अथवा

- (c) (ii) कोई दर्पण किसी बिम्ब का आभासी, सीधा और साइज़ में बिम्ब से छोटा प्रतिबिम्ब बनाता है। इस दर्पण के प्रकार की पहचान कीजिए। इस प्रकरण में प्रतिबिम्ब बनना दर्शाने के लिए किरण आरेख खींचिए। 2

38. कार्बन एक सर्वतोमुखी तत्त्व है जो सभी सजीव जीवों तथा हमारे उपयोग की बहुत सी वस्तुओं का आधार बनाता है। कार्बन की संयोजकता चार होने के कारण इसके अत्यधिक प्रकार के यौगिक बनते हैं। कार्बन के ऑक्सीजन, हाइड्रोजन, नाइट्रोजन, सल्फर, क्लोरीन तथा अन्य बहुत से तत्त्वों के साथ यौगिक बनते हैं।

निम्नलिखित प्रश्नों के उत्तर दीजिए :

- (a) हाइड्रोकार्बन किन्हे कहते हैं ? 1

SECTION E

Questions no. 37 to 39 are case-based/data-based questions with 3 short sub-parts. Internal choice is provided in one of these sub-parts.

37. A highly polished surface such as a mirror reflects most of the light falling on it. In our daily life we use two types of mirrors — plane and spherical. The reflecting surface of a spherical mirrors may be curved inwards or outwards. In concave mirrors, reflection takes place from the inner surface, while in convex mirrors reflection takes place from the outer surface.

- (a) Define the principal axis of a concave mirror. 1
- (b) A ray of light is incident on a concave mirror, parallel to its principal axis. If this ray after reflection from the mirror passes through the principal axis from a point at a distance of 10 cm from the pole of the mirror, find the radius of curvature of the mirror. 1
- (c) (i) An object is placed at a distance of 10 cm from the pole of a convex mirror of focal length 15 cm. Find the position of the image. 2

OR

- (c) (ii) A mirror forms a virtual, erect and diminished image of an object. Identify the type of this mirror. Draw a ray diagram to show the image formation in this case. 2

38. Carbon is a versatile element that forms the basis of all living organisms and many of the things we use. A large variety of compounds is formed because of its tetravalency. Compounds of carbon are formed with oxygen, hydrogen, nitrogen, sulphur, chlorine and many other elements.

Answer the following questions :

- (a) What are hydrocarbons ? 1

(b) उन दो गुणों की सूची बनाइए जिनके कारण कार्बन बड़ी संख्या में यौगिक बना सकता है । 1

(c) (i) (1) ऐल्डिहाइड, और (2) कीटोन में उपस्थित प्रकार्यात्मक समूह का सूत्र लिखिए । किसी उत्प्रेरक की उपस्थिति में एथेनॉइक अम्ल और एथेनॉल के बीच होने वाली अभिक्रिया का रासायनिक समीकरण लिखिए । 2

अथवा

(c) (ii) संरचनात्मक समावयव क्या होते हैं ? ब्यूटेन (C_4H_{10}) के दो समावयवों की संरचनाएँ लिखिए । 2

39. परागण पादपों के लैंगिक जनन की महत्त्वपूर्ण प्रक्रिया है । यह एक ऐसी आवश्यक प्रक्रिया है जो पादपों में निषेचन की प्रक्रिया को सुसाध्य बनाती है । पवन, जल, कीट और पक्षी परागण के एजेंट होते हैं । निषेचन के पश्चात् पुष्प में बहुत से परिवर्तन होते हैं ।

(a) स्व-परागण और पर-परागण में मुख्य अन्तर लिखिए । 1

(b) पुष्प के उस भाग का नाम लिखिए जो कीटों को परागण के लिए आकर्षित करता है । निषेचन के पश्चात् इस भाग का क्या होता है ? 1

(c) (i) निषेचन की परिभाषा लिखिए । निषेचन के पश्चात् किसी पुष्प में बीजाण्ड और अंडाशय का क्या होता है ? 2

अथवा

(c) (ii) अंकुरित होते बीज के कौन-से भाग भावी प्ररोह और भावी जड़ कहलाते हैं ? बीजपत्र के कार्य का उल्लेख कीजिए । 2

- (b) List two properties by virtue of which carbon can form a large number of compounds. 1
- (c) (i) Write the formula of the functional group present in (1) aldehydes, and (2) ketones. Write chemical equation for the reaction that occurs between ethanoic acid and ethanol in the presence of a catalyst. 2

OR

- (c) (ii) What are structural isomers ? Write the structures of two isomers of butane (C_4H_{10}). 2

39. Pollination is an important process in sexual reproduction of plants. It is an essential process that facilitates fertilisation in plants. Pollinating agents can be wind, water, insects and birds. Several changes take place in the flower after the fertilization has taken place.

- (a) Write the main difference between self-pollination and cross-pollination. 1
- (b) Name the part of the flower which attracts insects for pollination. What happens to this part after fertilisation ? 1
- (c) (i) Define fertilisation. What is the fate of ovules and the ovary in a flower after fertilisation ? 2

OR

- (c) (ii) In a germinating seed, which parts are known as future shoot and future root ? Mention the function of cotyledon. 2

Marking Scheme
Strictly Confidential
Secondary School Examination, 2024
SUBJECT NAME SCIENCE (086) (Q.P. CODE 31/5/1)

General Instructions: -

1	You are aware that evaluation is the most important process in the actual and correct assessment of the candidates. A small mistake in evaluation may lead to serious problems which may affect the future of the candidates, education system and teaching profession. To avoid mistakes, it is requested that before starting evaluation, you must read and understand the spot evaluation guidelines carefully.
2	“Evaluation policy is a confidential policy as it is related to the confidentiality of the examinations conducted, Evaluation done and several other aspects. Its’ leakage to public in any manner could lead to derailment of the examination system and affect the life and future of millions of candidates. Sharing this policy/document to anyone, publishing in any magazine and printing in News Paper/Website etc may invite action under various rules of the Board and IPC.”
3	Evaluation is to be done as per instructions provided in the Marking Scheme. It should not be done according to one’s own interpretation or any other consideration. Marking Scheme should be strictly adhered to and religiously followed. However, while evaluating, answers which are based on latest information or knowledge and/or are innovative, they may be assessed for their correctness otherwise and due marks be awarded to them. In class-X, while evaluating two competency-based questions, please try to understand given answer and even if reply is not from marking scheme but correct competency is enumerated by the candidate, due marks should be awarded.
4	The Marking scheme carries only suggested value points for the answers These are in the nature of Guidelines only and do not constitute the complete answer. The students can have their own expression and if the expression is correct, the due marks should be awarded accordingly.
5	The Head-Examiner must go through the first five answer books evaluated by each evaluator on the first day, to ensure that evaluation has been carried out as per the instructions given in the Marking Scheme. If there is any variation, the same should be zero after deliberation and discussion. The remaining answer books meant for evaluation shall be given only after ensuring that there is no significant variation in the marking of individual evaluators.
6	Evaluators will mark(✓) wherever answer is correct. For wrong answer CROSS ‘X’ be marked. Evaluators will not put right (✓)while evaluating which gives an impression that answer is correct and no marks are awarded. This is most common mistake which evaluators are committing.
7	If a question has parts, please award marks on the right-hand side for each part. Marks awarded for different parts of the question should then be totaled up and written in the left-hand margin and encircled. This may be followed strictly.
8	If a question does not have any parts, marks must be awarded in the left-hand margin and encircled. This may also be followed strictly.

9	If a student has attempted an extra question, answer of the question deserving more marks should be retained and the other answer scored out with a note “Extra Question”.
10	No marks to be deducted for the cumulative effect of an error. It should be penalized only once.
11	A full scale of marks <u>0-80</u> (example 0 to 80/70/60/50/40/30 marks as given in Question Paper) has to be used. Please do not hesitate to award full marks if the answer deserves it.
12	Every examiner has to necessarily do evaluation work for full working hours i.e., 8 hours every day and evaluate 20 answer books per day in main subjects and 25 answer books per day in other subjects (Details are given in Spot Guidelines). This is in view of the reduced syllabus and number of questions in question paper.
13	Ensure that you do not make the following common types of errors committed by the Examiner in the past:- Leaving answer or part thereof unassessed in an answer book. Giving more marks for an answer than assigned to it. Wrong totaling of marks awarded on an answer. Wrong transfer of marks from the inside pages of the answer book to the title page. Wrong question wise totaling on the title page. Wrong totaling of marks of the two columns on the title page. Wrong grand total. Marks in words and figures not tallying/not same. Wrong transfer of marks from the answer book to online award list. Answers marked as correct, but marks not awarded. (Ensure that the right tick mark is correctly and clearly indicated. It should merely be a line. Same is with the X for incorrect answer.) Half or a part of answer marked correct and the rest as wrong, but no marks awarded.
14	While evaluating the answer books if the answer is found to be totally incorrect, it should be marked as cross (X) and awarded zero (0) Marks.
15	Any unassessed portion, non-carrying over of marks to the title page, or totaling error detected by the candidate shall damage the prestige of all the personnel engaged in the evaluation work as also of the Board. Hence, in order to uphold the prestige of all concerned, it is again reiterated that the instructions be followed meticulously and judiciously.
16	The Examiners should acquaint themselves with the guidelines given in the “Guidelines for Spot Evaluation” before starting the actual evaluation.
17	Every Examiner shall also ensure that all the answers are evaluated, marks carried over to the title page, correctly totaled and written in figures and words.
18	The candidates are entitled to obtain photocopy of the Answer Book on request on payment of the prescribed processing fee. All Examiners/Additional Head Examiners/Head Examiners are once again reminded that they must ensure that evaluation is carried out strictly as per value points for each answer as given in the Marking Scheme.

MARKING SCHEME
Secondary School Examination, 2024
SCIENCE (Subject Code-086)
[Paper Code: 31/5/1]

Maximum Marks: 80

Q. No.	EXPECTED ANSWER / VALUE POINTS	Marks	Total Marks
SECTION A			
1	(C) /2,2,4	1	1
2	(D) / $\text{Fe}_2\text{O}_3 + 3 \text{CO} \rightarrow 2 \text{Fe} + 3 \text{CO}_2$	1	1
3	(A) / Calcium Phosphate	1	1
4	(C)/ 7	1	1
5	(B) / Al, Al_2O_3	1	1
6	(D) / Translocation	1	1
7	(C)/ Receptors in skin \rightarrow Sensory neuron \rightarrow Relay neuron \rightarrow Motor neuron \rightarrow Effector muscle in arm.	1	1
8	(A) / Nose	1	1
9	(C)/ It has a very small area for glucose and oxygen to pass from mother to the embryo	1	1
10	(A) / (i) and (ii)	1	1
11	(C) / The brightness of the image will reduce	1	1
12	(B) / Refraction, Dispersion and internal reflection	1	1
13	(A) / Red	1	1
14	(C) / A solenoid	1	1
15	(A) / both pointing into the plane of the paper.	1	1
16	(D)/ Crop land ecosystem	1	1
17	(A) / Both Assertion (A) and Reason (R) are the true and Reason (R) is a correct explanation of Assertion (A).	1	1
18	(D) / Assertion (A) is false, but Reason (R) is true.	1	1
19	(B) / Both Assertion (A) and Reason (R) are the true , but Reason (R) is not a correct explanation of Assertion (A).	1	1
20	(B) / Both Assertion (A) and Reason (R) are the true , but Reason (R) is not a correct explanation of Assertion (A).	1	1
SECTION B			
21	(a) • Copper Oxide • Black $2\text{Cu} + \text{O}_2 \xrightarrow{\text{Heat}} 2\text{CuO}$ <p style="text-align: center;">OR</p> (b) $\text{BaCl}_2(\text{aq}) + \text{Na}_2\text{SO}_4(\text{aq}) \rightarrow \text{BaSO}_4(\text{s}) + 2\text{NaCl}(\text{aq})$ $\text{Ba}^{2+}, \text{SO}_4^{2-}$	$\frac{1}{2}$ $\frac{1}{2}$ 1 1 $\frac{1}{2} + \frac{1}{2}$	2

22	<ul style="list-style-type: none"> • Low melting points and boiling points – Weak intermolecular forces of attraction. • Non-conductors of electricity – Bonding in these compounds does not give rise to any ions. / Covalent bonds or sharing of electrons do not form any charged particles. 	1 1	2
23	<p>(a)</p> <ul style="list-style-type: none"> • Formation of lactic acid in muscles causes cramps. • Aerobic respiration takes place in the presence of oxygen whereas the respiration taking place above is due to lack of oxygen. / End products of aerobic respiration are $\text{CO}_2 + \text{H}_2\text{O} + \text{Energy}$ whereas in the above case, Lactic acid + Energy is formed. <p style="text-align: center;">OR</p> <p>(b)</p> <ul style="list-style-type: none"> • Tissue fluid / Extracellular fluid <p>Functions :</p> <ol style="list-style-type: none"> Carries digested and absorbed fats from the intestine. Drains excess fluid from extracellular space back into the blood. Fight against infections. <p style="text-align: right;">(Any two)</p>	1 1 1 $\frac{1}{2} + \frac{1}{2}$	2
24	<ul style="list-style-type: none"> • Plasmodium: Multiple fission- A single cell divides into many daughter cells simultaneously. • Leishmania: Binary fission- Splitting of one cell into two daughter cells in definite orientation. 	$\frac{1}{2} + \frac{1}{2}$ $\frac{1}{2} + \frac{1}{2}$	2
25	<p>(a) The sun light is converged at a point by convex lens which generates heat causing the paper to burn.</p> <p>(b) •Principal Focus •Real image of the Sun.</p>	1 $\frac{1}{2}$ $\frac{1}{2}$	2
26	$Q = I \times t$ $\therefore t = \frac{500 \text{ C}}{25 / 1000 \text{ A}}$ $= 20000 \text{ s}$	$\frac{1}{2}$ $\frac{1}{2}$ 1	2
SECTION C			
27	<ul style="list-style-type: none"> • $\text{Fe(s)} + \text{CuSO}_4 \text{(aq)} \rightarrow \text{FeSO}_4 \text{(aq)} + \text{Cu(s)}$ • Displacement reaction – A reaction in which a more reactive metal displaces a less reactive metal from its salt solution. • Zinc, Aluminium, Calcium, Magnesium <p style="text-align: right;">(Any two)</p>	1 $\frac{1}{2} + \frac{1}{2}$ $\frac{1}{2} + \frac{1}{2}$	3

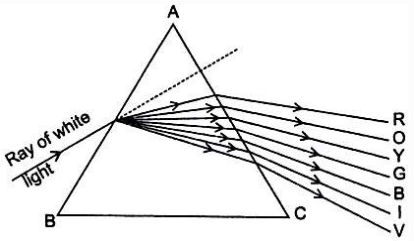
28	<ul style="list-style-type: none"> • Cinnabar • Sulphide ore • $2\text{HgS} + 3\text{O}_2 \xrightarrow{\text{Heat}} 2\text{HgO} + 2\text{SO}_2$ • $2\text{HgO} \xrightarrow{\text{Heat}} 2\text{Hg} + \text{O}_2$ 	$\frac{1}{2}$ $\frac{1}{2}$ 1 1	3
29	<p>(i) •Growth hormone •Secreted by pituitary gland. •It stimulates growth in all organs.</p> <p>(ii) •Thyroxin •Secreted by thyroid gland. •It regulates carbohydrate, protein and fat metabolism for body growth.</p>	$\frac{1}{2} \times 3$ $\frac{1}{2} \times 3$	3
30	<p>(a) •All Plants Tall •Gene combination: Tt</p> <p>(b) It is a recessive trait / it cannot be expressed in presence of dominant trait.</p> <p>(c) Tall : Short 3:1 Conclusion: Tall trait is dominant and short trait is recessive.</p>	$\frac{1}{2}$ $\frac{1}{2}$ 1 $\frac{1}{2}$ $\frac{1}{2}$	3
31	<p>(a)</p> <p>(i) • Hypermetropia • Ciliary muscles/ eye lens</p> <p>(ii) • Focal length of the eye lens is too long. • Eyeball becomes too small.</p> <p>(iii) Converging lenses/ convex lens They provide the additional focussing power required for forming the image on the retina./ Helps to decrease the focal length of the eye lens.</p> <p style="text-align: center;">OR</p> <p>(b) The splitting of white light into its constituent colours is called dispersion. Cause: Different colours of white light bend through different angles with respect to incident ray.</p> <div style="text-align: center;">  </div>	$\frac{1}{2}$ $\frac{1}{2}$ $\frac{1}{2}$ $\frac{1}{2}$ $\frac{1}{2}$ 1 1 1	3

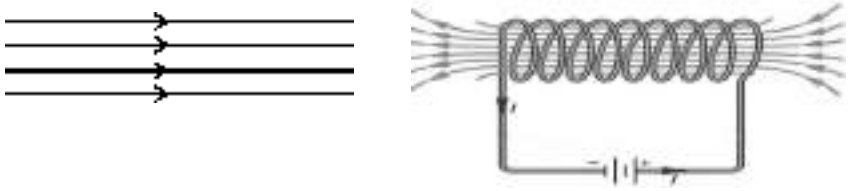
32	<p>(a)</p> <ul style="list-style-type: none"> • It gets magnetised • Electromagnet. • It behaves as a magnet only when current passes through the solenoid. <p>(b)</p>  <p style="text-align: center;">(Any one diagram)</p> <ul style="list-style-type: none"> • This pattern indicates that the magnetic field is uniform. 	<p>½ ½ ½</p> <p>1</p> <p>½</p>	3				
33	<table border="1" style="width: 100%; border-collapse: collapse;"> <thead> <tr> <th style="width: 50%; text-align: center;">Food chain</th> <th style="width: 50%; text-align: center;">Food web</th> </tr> </thead> <tbody> <tr> <td style="padding: 5px;">It is a series of organisms feeding on one another at various levels</td> <td style="padding: 5px;">It is a network of interconnected food chains / series of branching lines which provides a number of feeding connections amongst different organisms.</td> </tr> </tbody> </table> <ul style="list-style-type: none"> • Population of grass/ first trophic level will increase. • Population of tiger/ third trophic level will decrease. 	Food chain	Food web	It is a series of organisms feeding on one another at various levels	It is a network of interconnected food chains / series of branching lines which provides a number of feeding connections amongst different organisms.	<p>1+1</p> <p>½ ½</p>	3
Food chain	Food web						
It is a series of organisms feeding on one another at various levels	It is a network of interconnected food chains / series of branching lines which provides a number of feeding connections amongst different organisms.						
SECTION D							
34	<p>(a)</p> <p>(i) The molecules of water of crystallisation in ferrous sulphate crystals get evaporated on heating.</p> <p>(ii) Green \longrightarrow White</p> <p>(iii) Seven / (FeSO₄ · 7H₂O)</p> <p>(I) CuSO₄ · 5H₂O</p> <p>(II) Na₂CO₃ · 10H₂O</p> <p>(iv) • On heating gypsum (CaSO₄·2H₂O) at 373 K it loses water molecules/</p> $\text{CaSO}_4 \cdot 2\text{H}_2\text{O} \xrightarrow{373\text{ K}} \text{CaSO}_4 \cdot \frac{1}{2}\text{H}_2\text{O} + 1\frac{1}{2}\text{H}_2\text{O}$ <p>Two uses of plaster of Paris:</p> <ul style="list-style-type: none"> • Making toys / material for decoration • Supporting fractured bones <p style="text-align: right;">(or any other)</p>	<p>1</p> <p>½</p> <p>½</p> <p>½</p> <p>½</p> <p>1</p> <p>½ + ½</p>					

	OR		
	<p>(b)</p> <p>(i) X-Tartaric acid Y-Baking soda Z- Baking powder Y- NaHCO₃</p> <p>(ii)</p> $\text{NaCl} + \text{H}_2\text{O} + \text{CO}_2 + \text{NH}_3 \longrightarrow \text{NH}_4\text{Cl} + \text{NaHCO}_3$ <p>$\text{NaHCO}_3 + \text{H}^+ \longrightarrow \text{CO}_2 + \text{H}_2\text{O} + \text{Sodium salt of acid}$ CO₂ released during heating makes the cake soft and spongy</p> <p>(iii) Magnesium hydroxide; Mg(OH)₂</p>	<p>½</p> <p>½</p> <p>½</p> <p>½</p> <p>1</p> <p>½</p> <p>½</p> <p>1</p>	5
35	<p>(a)</p> <ul style="list-style-type: none"> • Take two healthy potted plants, A and B of nearly the same size. • Keep them in darkness for three days. (Destarch the plant) • Place a watch glass containing potassium hydroxide by the side of potted plant A but not in potted plant B. • Cover both the plants with separate bell jars and seal the bottom of the jars with Vaseline. • Keep both the plants in sunlight for two hours. • Pluck one leaf each from both the plants and test for the presence of starch with iodine solution. <p>• <u>Observation</u>: The leaf of the potted plant A with KOH did not turn blue – black. The leaf of the potted plant B turns blue.</p> <p>• <u>Conclusion</u>: KOH absorbs CO₂ so photosynthesis did not occur in potted plant A.</p> <p style="text-align: center;">OR</p> <p>(b)</p> <p>(i) In set up (I) lime water turns milky in more time as compared to set up (II) because the air we exhaled contains high percentage of CO₂ as compared to atmospheric air.</p>	<p>½ x 6</p> <p>1</p> <p>1</p> <p>1,1</p>	

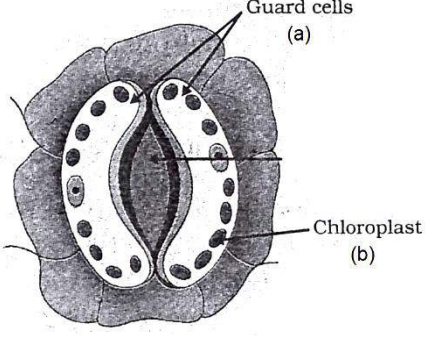
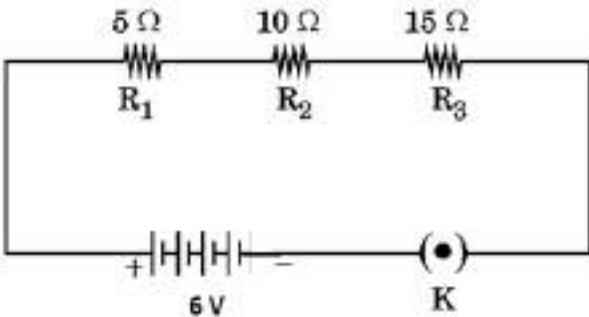
	<p>(ii)</p>  <p style="text-align: center;">Open Stomatal Pore</p> <p>Two labellings : (I) Guard Cells (II) Chloroplast</p> <p>Two functions performed by stomata :</p> <ul style="list-style-type: none"> • Gaseous exchange • Transpiration 	<p>1</p> <p>$\frac{1}{2}$</p> <p>$\frac{1}{2}$</p> <p>$\frac{1}{2}$</p> <p>$\frac{1}{2}$</p>	5
36	<p>(a)</p> <p>(i) • Current becomes one-third of its initial value. • Ohm's Law</p> <p>The potential difference across the ends of a conductor is directly proportional to the current flowing through it, provided its temperature remains the same.</p> <p>(ii)</p>  <p style="text-align: center;">6 V K</p> <p>Total Voltage = $V = 4 \times 1.5 \text{ V} = 6 \text{ V}$ Total resistance, $R(s) = R_1 + R_2 + R_3$ $= 5 \Omega + 10 \Omega + 15 \Omega = 30 \Omega$</p> <p>(I) Current, $I = \frac{V}{R} = \frac{6 \text{ V}}{30 \Omega} = 0.2 \text{ A}$</p> <p>(II) $V = IR = 0.2 \text{ A} \times 10 \Omega = 2 \text{ V}$</p>	<p>$\frac{1}{2}$</p> <p>$\frac{1}{2}$</p> <p>1</p> <p>1</p> <p>1</p> <p>1</p>	

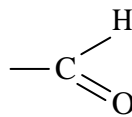
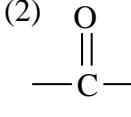
	OR		
	(b)		
	(i) When 1 joule of work is done to move a charge of 1 coulomb from one point to the other.	1	
	(ii) $d = 0.2 \text{ mm} = 2 \times 10^{-4} \text{ m}$; $R = 14 \Omega$ $\rho = 1.6 \times 10^{-8} \Omega \text{ m}$; $A = \frac{\pi d^2}{4}$	$\frac{1}{2}$	
	$R = \frac{\rho l}{A} = \frac{4\rho l}{\pi d^2}$ or $l = \frac{\pi d^2 R}{4\rho}$	$\frac{1}{2}$	
	$l = \frac{22}{7} \times \frac{(2 \times 10^{-4})^2}{4 \times 1.6 \times 10^{-8}} \times 14$		
	$= 27.5 \text{ m}$	1	
	When the diameter is doubled, $d' = 2d$ $A' = 4A$	$\frac{1}{2}$	
	$\frac{R'}{R} = \frac{A}{A'}$ or $R' = \frac{RA}{A'} = \frac{RA}{4A}$		
	$\frac{R'}{14} = \frac{A}{4A}$		
	$R' = 3.5 \Omega$	1	
	Change $(14.0 - 3.5) = 10.5 \Omega$	$\frac{1}{2}$	
			5
	SECTION E		
37	(a) Compounds formed by carbon and hydrogen only.	1	
	(b) Tetravalency and Catenation	1	
	(c) (i) (1)  (2) 	$\frac{1}{2} + \frac{1}{2}$	
	$\text{CH}_3\text{COOH} + \text{C}_2\text{H}_5\text{OH} \xrightarrow{\text{Acid}} \text{CH}_3\text{COOC}_2\text{H}_5 + \text{H}_2\text{O}$ <div style="text-align: center;">Ester</div>	1	
	OR		
	(c)		
	(ii) Compounds with identical molecular formula but different structures	1	

	<p>Two isomers of butane C₄H₁₀</p> <div style="display: flex; justify-content: space-around; align-items: center;"> <div style="text-align: center;"> $\begin{array}{cccc} & \text{H} & \text{H} & \text{H} & \text{H} \\ & & & & \\ \text{H} & -\text{C} & -\text{C} & -\text{C} & -\text{C}-\text{H} \\ & & & & \\ & \text{H} & \text{H} & \text{H} & \text{H} \end{array}$ </div> <div style="text-align: center;"> $\begin{array}{ccccc} & \text{H} & & \text{H} & & \text{H} \\ & & & & & \\ \text{H} & -\text{C} & - & \text{C} & - & \text{C}-\text{H} \\ & & & & & \\ & \text{H} & & & & \text{H} \\ & & & \text{H} & & & \text{H} \\ & & & & & & \\ & & & \text{H} & & & \end{array}$ </div> </div>	1/2 + 1/2	4				
38	<p>(a)</p> <table border="1" style="width: 100%; border-collapse: collapse;"> <thead> <tr> <th style="text-align: center; padding: 5px;">Self-pollination</th> <th style="text-align: center; padding: 5px;">Cross-pollination</th> </tr> </thead> <tbody> <tr> <td style="padding: 5px;">Transfer of pollen grains from anther to the stigma of the same flower.</td> <td style="padding: 5px;">Transfer of pollen grains from the anther of one flower to the stigma of another flower.</td> </tr> </tbody> </table> <p>(b) Petals, they dry and fall off.</p> <p>(c)(i) Fusion of male and female gametes to form a zygote Ovule – Seed, Ovary – fruit</p> <p style="text-align: center;">OR</p> <p>(c) (ii) Future shoot – Plumule, Future root – Radicle Cotyledon – Stores food.</p>	Self-pollination	Cross-pollination	Transfer of pollen grains from anther to the stigma of the same flower.	Transfer of pollen grains from the anther of one flower to the stigma of another flower.	1	4
Self-pollination	Cross-pollination						
Transfer of pollen grains from anther to the stigma of the same flower.	Transfer of pollen grains from the anther of one flower to the stigma of another flower.						
39	<p>(a) It is straight line passing through the pole and centre of curvature of a concave mirror.</p> <p>(b) Radius of curvature ,R= 20 cm</p> <p>(c)</p> <p>(i) u = -10 cm, f = +15 cm</p> $\frac{1}{f} = \frac{1}{v} + \frac{1}{u}$ $\frac{1}{v} = \frac{1}{f} - \frac{1}{u} = \frac{1}{15} - \frac{1}{-10}$ $\frac{1}{v} = \frac{1}{6}$ $\Rightarrow v = + 6 \text{ cm}$ <p style="text-align: center;">OR</p> <p>(c) (ii) Convex mirror / Diverging mirror</p>	1 1 1/2 1/2 1 1/2	4				

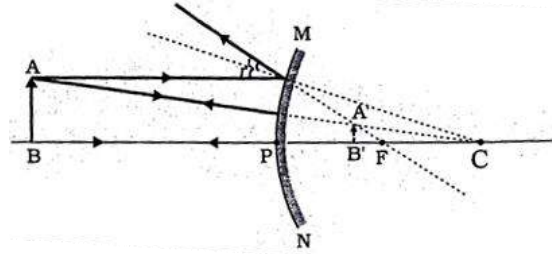

[Note: Deduct ½ mark if direction of rays is not shown]

1 ½

4

Marking Scheme
Strictly Confidential
Secondary School Examination, 2024
SUBJECT NAME SCIENCE (086) (Q.P. CODE 31/5/2)

General Instructions: -

1	You are aware that evaluation is the most important process in the actual and correct assessment of the candidates. A small mistake in evaluation may lead to serious problems which may affect the future of the candidates, education system and teaching profession. To avoid mistakes, it is requested that before starting evaluation, you must read and understand the spot evaluation guidelines carefully.
2	“Evaluation policy is a confidential policy as it is related to the confidentiality of the examinations conducted, Evaluation done and several other aspects. Its’ leakage to public in any manner could lead to derailment of the examination system and affect the life and future of millions of candidates. Sharing this policy/document to anyone, publishing in any magazine and printing in News Paper/Website etc may invite action under various rules of the Board and IPC.”
3	Evaluation is to be done as per instructions provided in the Marking Scheme. It should not be done according to one’s own interpretation or any other consideration. Marking Scheme should be strictly adhered to and religiously followed. However, while evaluating, answers which are based on latest information or knowledge and/or are innovative, they may be assessed for their correctness otherwise and due marks be awarded to them. In class-X, while evaluating two competency-based questions, please try to understand given answer and even if reply is not from marking scheme but correct competency is enumerated by the candidate, due marks should be awarded.
4	The Marking scheme carries only suggested value points for the answers These are in the nature of Guidelines only and do not constitute the complete answer. The students can have their own expression and if the expression is correct, the due marks should be awarded accordingly.
5	The Head-Examiner must go through the first five answer books evaluated by each evaluator on the first day, to ensure that evaluation has been carried out as per the instructions given in the Marking Scheme. If there is any variation, the same should be zero after deliberation and discussion. The remaining answer books meant for evaluation shall be given only after ensuring that there is no significant variation in the marking of individual evaluators.
6	Evaluators will mark(√) wherever answer is correct. For wrong answer CROSS ‘X’ be marked. Evaluators will not put right (✓)while evaluating which gives an impression that answer is correct and no marks are awarded. This is most common mistake which evaluators are committing.
7	If a question has parts, please award marks on the right-hand side for each part. Marks awarded for different parts of the question should then be totaled up and written in the left-hand margin and encircled. This may be followed strictly.
8	If a question does not have any parts, marks must be awarded in the left-hand margin and encircled. This may also be followed strictly.
9	If a student has attempted an extra question, answer of the question deserving more

	marks should be retained and the other answer scored out with a note “Extra Question”.
10	No marks to be deducted for the cumulative effect of an error. It should be penalized only once.
11	A full scale of marks <u>0-80</u> (example 0 to 80/70/60/50/40/30 marks as given in Question Paper) has to be used. Please do not hesitate to award full marks if the answer deserves it.
12	Every examiner has to necessarily do evaluation work for full working hours i.e., 8 hours every day and evaluate 20 answer books per day in main subjects and 25 answer books per day in other subjects (Details are given in Spot Guidelines). This is in view of the reduced syllabus and number of questions in question paper.
13	Ensure that you do not make the following common types of errors committed by the Examiner in the past:- Leaving answer or part thereof unassessed in an answer book. Giving more marks for an answer than assigned to it. Wrong totaling of marks awarded on an answer. Wrong transfer of marks from the inside pages of the answer book to the title page. Wrong question wise totaling on the title page. Wrong totaling of marks of the two columns on the title page. Wrong grand total. Marks in words and figures not tallying/not same. Wrong transfer of marks from the answer book to online award list. Answers marked as correct, but marks not awarded. (Ensure that the right tick mark is correctly and clearly indicated. It should merely be a line. Same is with the X for incorrect answer.) Half or a part of answer marked correct and the rest as wrong, but no marks awarded.
14	While evaluating the answer books if the answer is found to be totally incorrect, it should be marked as cross (X) and awarded zero (0) Marks.
15	Any unassessed portion, non-carrying over of marks to the title page, or totaling error detected by the candidate shall damage the prestige of all the personnel engaged in the evaluation work as also of the Board. Hence, in order to uphold the prestige of all concerned, it is again reiterated that the instructions be followed meticulously and judiciously.
16	The Examiners should acquaint themselves with the guidelines given in the “Guidelines for Spot Evaluation” before starting the actual evaluation.
17	Every Examiner shall also ensure that all the answers are evaluated, marks carried over to the title page, correctly totaled and written in figures and words.
18	The candidates are entitled to obtain photocopy of the Answer Book on request on payment of the prescribed processing fee. All Examiners/Additional Head Examiners/Head Examiners are once again reminded that they must ensure that evaluation is carried out strictly as per value points for each answer as given in the Marking Scheme.

MARKING SCHEME
Secondary School Examination, 2024
SCIENCE (Subject Code–086)
[Paper Code: 31/5/2]



Maximum Marks: 80

Q. No	EXPECTED ANSWER / VALUE POINTS	Mar ks	Total Mar ks
SECTION A			
1	(C)/ $2\text{AgCl} \rightarrow 2\text{Ag} + \text{Cl}_2$	1	1
2	(D) / Translocation	1	1
3	(A) / Nose	1	1
4	(C)/ It has a very small area for glucose and oxygen to pass from mother to the embryo	1	1
5	(D) / $\text{Fe}_2\text{O}_3 + 3\text{CO} \rightarrow 2\text{Fe} + 3\text{CO}_2$	1	1
6	(A) / Calcium Phosphate	1	1
7	(C)/Regular beating of heart	1	1
8	(C)/ 7	1	1
9	(B) / Al, Al_2O_3	1	1
10	(D)/ Cropland ecosystem	1	1
11	(A) / both pointing into the plane of the paper.	1	1
12	(C) / A solenoid	1	1
13	(A) / (i) and (ii)	1	1
14	(C) / The brightness of the image will reduce	1	1
15	(B) / Refraction, Dispersion and internal reflection	1	1
16	(A) / Red	1	1
17	(B) / Both Assertion (A) and Reason (R) are the true , but Reason (R) is not a correct explanation of Assertion (A).	1	1
18	(A) / Both Assertion (A) and Reason (R) are the true and Reason (R) is a correct explanation of Assertion (A).	1	1
19	(D) / Assertion (A) is false, but Reason (R) is true.	1	1
20	(B) / Both Assertion (A) and Reason (R) are the true , but Reason (R) is not a correct explanation of Assertion (A).	1	1
SECTION B			
21	(a) <ul style="list-style-type: none"> • Formation of lactic acid in muscles causes cramps. • Aerobic respiration takes place in the presence of oxygen whereas the respiration taking place above is due to lack of oxygen. / End products of aerobic respiration are $\text{CO}_2 + \text{H}_2\text{O} + \text{Energy}$ whereas in the above case, Lactic acid + Energy is formed. <p style="text-align: center;">OR</p>	1 1	

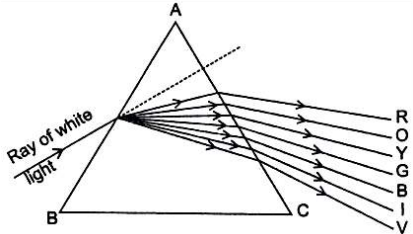
	(b) • Tissue fluid / Extracellular fluid Functions : i. Carries digested and absorbed fats from the intestine. ii. Drains excess fluid from extracellular space back into the blood. iii. Fight against infections.	1 ½, ½	(any 2) 2
22	(a) Carboxylic group • Ethanoic acid (b) Aldehyde • Methanal	½ x 4	2
23	(a) • Copper Oxide • Black $2\text{Cu} + \text{O}_2 \xrightarrow{\text{Heat}} 2\text{CuO}$ <p style="text-align: center;">OR</p> (b) $\text{BaCl}_2 (\text{aq}) + \text{Na}_2\text{SO}_4 (\text{aq}) \rightarrow \text{BaSO}_4 (\text{s}) + 2\text{NaCl} (\text{aq})$ $\text{Ba}^{2+}, \text{SO}_4^{2-}$	½ ½ 1 1 ½, ½	2 2
24	• Parents produce germ cells in specialised organs which have only half the number of chromosomes as compared to non-reproductive body cells. When these germ cells from two parents combine during sexual reproduction to obtain a progeny/ zygote, it restores the original number of chromosomes as in the parents. • Meiosis	1 ½ ½	2
25	• Power of a lens is the reciprocal of focal length in metre./ It is the degree of convergence or divergence of light rays achieved by a lens. • $P = \frac{1}{f} = \frac{100}{50} = 2 \text{ D}$	1 1	2
26	• $Q = I \times t \Rightarrow t = \frac{Q}{I}$ • $\therefore t = \frac{750}{\frac{15}{1000}} = \frac{750 \times 1000}{15} = 50000 \text{ s}$	1 1	2
SECTION C			
27	(a) (i) • Hypermetropia • Ciliary muscles/ eye lens (ii) • Focal length of the eye lens is too long. • Eyeball becomes too small.	½ ½ ½ ½	

	<p>(iii) Converging lenses/ convex lens They provide the additional focussing power required for forming the image on the retina./ Decrease the focal length of the eye lens</p> <p style="text-align: center;">OR</p> <p>(b) The splitting of white light into its constituent colours is called dispersion. Cause: Different colours of white light bend through different angles with respect to incident ray.</p> 	<p>1/2 1/2</p> <p>1</p> <p>1</p> <p>1</p>	<p>3</p>																		
28	<table border="0" style="width: 100%; border-collapse: collapse;"> <tr> <td style="width: 50%; vertical-align: top; border-right: 1px solid black; padding-right: 10px;"> <p>Activity – Magnesium</p> <p>Burn magnesium ribbon</p> <p style="text-align: center;">↓</p> <p>Collect the ashes</p> <p style="text-align: center;">↓</p> <p>Dissolve in water</p> <p style="text-align: center;">↓</p> <table border="0" style="width: 100%;"> <tr> <td style="text-align: center;">Add blue</td> <td style="text-align: center;">Add red</td> </tr> <tr> <td style="text-align: center;">Litmus solution</td> <td style="text-align: center;">Litmus solution</td> </tr> <tr> <td style="text-align: center;">↓</td> <td style="text-align: center;">↓</td> </tr> <tr> <td style="text-align: center;">Remains blue</td> <td style="text-align: center;">Turns blue</td> </tr> </table> <p>Inference : Metallic oxides are basic in nature</p> </td> <td style="width: 50%; vertical-align: top; padding-left: 10px;"> <p>Sulphur</p> <p>Burn sulphur</p> <p style="text-align: center;">↓</p> <p>Collect the fumes</p> <p style="text-align: center;">↓</p> <p>Add water</p> <p style="text-align: center;">↓</p> <table border="0" style="width: 100%;"> <tr> <td style="text-align: center;">Add blue</td> <td style="text-align: center;">Add red</td> </tr> <tr> <td style="text-align: center;">Litmus solution</td> <td style="text-align: center;">Litmus solution</td> </tr> <tr> <td style="text-align: center;">↓</td> <td style="text-align: center;">↓</td> </tr> <tr> <td style="text-align: center;">Turns red</td> <td style="text-align: center;">Remains red</td> </tr> </table> <p>Oxides of non – metals are acidic in nature</p> </td> </tr> </table>	<p>Activity – Magnesium</p> <p>Burn magnesium ribbon</p> <p style="text-align: center;">↓</p> <p>Collect the ashes</p> <p style="text-align: center;">↓</p> <p>Dissolve in water</p> <p style="text-align: center;">↓</p> <table border="0" style="width: 100%;"> <tr> <td style="text-align: center;">Add blue</td> <td style="text-align: center;">Add red</td> </tr> <tr> <td style="text-align: center;">Litmus solution</td> <td style="text-align: center;">Litmus solution</td> </tr> <tr> <td style="text-align: center;">↓</td> <td style="text-align: center;">↓</td> </tr> <tr> <td style="text-align: center;">Remains blue</td> <td style="text-align: center;">Turns blue</td> </tr> </table> <p>Inference : Metallic oxides are basic in nature</p>	Add blue	Add red	Litmus solution	Litmus solution	↓	↓	Remains blue	Turns blue	<p>Sulphur</p> <p>Burn sulphur</p> <p style="text-align: center;">↓</p> <p>Collect the fumes</p> <p style="text-align: center;">↓</p> <p>Add water</p> <p style="text-align: center;">↓</p> <table border="0" style="width: 100%;"> <tr> <td style="text-align: center;">Add blue</td> <td style="text-align: center;">Add red</td> </tr> <tr> <td style="text-align: center;">Litmus solution</td> <td style="text-align: center;">Litmus solution</td> </tr> <tr> <td style="text-align: center;">↓</td> <td style="text-align: center;">↓</td> </tr> <tr> <td style="text-align: center;">Turns red</td> <td style="text-align: center;">Remains red</td> </tr> </table> <p>Oxides of non – metals are acidic in nature</p>	Add blue	Add red	Litmus solution	Litmus solution	↓	↓	Turns red	Remains red	<p>1</p> <p>1</p> <p>1</p>	<p>3</p>
<p>Activity – Magnesium</p> <p>Burn magnesium ribbon</p> <p style="text-align: center;">↓</p> <p>Collect the ashes</p> <p style="text-align: center;">↓</p> <p>Dissolve in water</p> <p style="text-align: center;">↓</p> <table border="0" style="width: 100%;"> <tr> <td style="text-align: center;">Add blue</td> <td style="text-align: center;">Add red</td> </tr> <tr> <td style="text-align: center;">Litmus solution</td> <td style="text-align: center;">Litmus solution</td> </tr> <tr> <td style="text-align: center;">↓</td> <td style="text-align: center;">↓</td> </tr> <tr> <td style="text-align: center;">Remains blue</td> <td style="text-align: center;">Turns blue</td> </tr> </table> <p>Inference : Metallic oxides are basic in nature</p>	Add blue	Add red	Litmus solution	Litmus solution	↓	↓	Remains blue	Turns blue	<p>Sulphur</p> <p>Burn sulphur</p> <p style="text-align: center;">↓</p> <p>Collect the fumes</p> <p style="text-align: center;">↓</p> <p>Add water</p> <p style="text-align: center;">↓</p> <table border="0" style="width: 100%;"> <tr> <td style="text-align: center;">Add blue</td> <td style="text-align: center;">Add red</td> </tr> <tr> <td style="text-align: center;">Litmus solution</td> <td style="text-align: center;">Litmus solution</td> </tr> <tr> <td style="text-align: center;">↓</td> <td style="text-align: center;">↓</td> </tr> <tr> <td style="text-align: center;">Turns red</td> <td style="text-align: center;">Remains red</td> </tr> </table> <p>Oxides of non – metals are acidic in nature</p>	Add blue	Add red	Litmus solution	Litmus solution	↓	↓	Turns red	Remains red				
Add blue	Add red																				
Litmus solution	Litmus solution																				
↓	↓																				
Remains blue	Turns blue																				
Add blue	Add red																				
Litmus solution	Litmus solution																				
↓	↓																				
Turns red	Remains red																				
29	<ul style="list-style-type: none"> • $\text{Fe(s)} + \text{CuSO}_4(\text{aq}) \rightarrow \text{FeSO}_4(\text{aq}) + \text{Cu(s)}$ • Displacement reaction – A reaction in which a more reactive metal displaces a less reactive metal from its salt solution. • Zinc, Aluminium, Calcium, Magnesium <p style="text-align: right;">(Any two)</p>	<p>1</p> <p>1/2 + 1/2</p> <p>1/2 + 1/2</p>	<p>3</p>																		

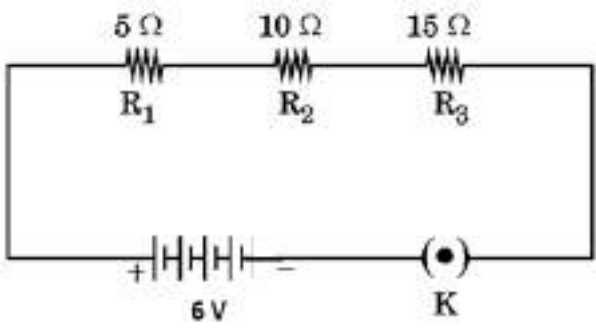
30	<p>(a) Violet flowers Violet colour dominates over white colour of flowers.</p> <p>(b) 25%, It could not express itself in the presence of dominant gene/white colour is a recessive gene.</p> <p>(c) $V V : V v$ $1 : 2$</p>	<p>$\frac{1}{2}$</p> <p>$\frac{1}{2}$</p> <p>$\frac{1}{2}$</p> <p>$\frac{1}{2}$</p> <p>1</p>	3				
31	<p>(i) •Growth hormone •Secreted by pituitary gland. •It stimulates growth in all organs.</p> <p>(ii) •Thyroxin •Secreted by thyroid gland. •It regulates carbohydrate, protein and fat metabolism for body growth.</p>	<p>$\frac{1}{2} \times 3$</p> <p>$\frac{1}{2} \times 3$</p>	3				
32	<p>• Earthing is used as a safety measure, especially for those appliances that have a metallic body which is connected to the earth wire.</p> <p>• It provides a low-resistance conducting path for the current.</p> <p>• Thus, it ensures that any leakage of current to the metallic body of the appliance keeps its potential to that of the earth, and the user may not get a severe electric shock.</p>	<p>1</p> <p>1</p> <p>1</p>	3				
33	<table border="1" style="width: 100%; border-collapse: collapse;"> <thead> <tr> <th style="width: 50%;">Food chain</th> <th style="width: 50%;">Food web</th> </tr> </thead> <tbody> <tr> <td style="padding: 5px;">It is a series of organisms feeding on one another at various levels</td> <td style="padding: 5px;">It is a network of interconnected food chains/series of branching lines which provides a number of feeding connections amongst different organisms.</td> </tr> </tbody> </table> <p>• Population of grass/ first trophic level will increase.</p> <p>• Population of tiger/ third trophic level will decrease.</p>	Food chain	Food web	It is a series of organisms feeding on one another at various levels	It is a network of interconnected food chains/series of branching lines which provides a number of feeding connections amongst different organisms.	<p>1+1</p> <p>$\frac{1}{2}$</p> <p>$\frac{1}{2}$</p>	3
Food chain	Food web						
It is a series of organisms feeding on one another at various levels	It is a network of interconnected food chains/series of branching lines which provides a number of feeding connections amongst different organisms.						
SECTION C							
34	<p>(a)• Chlor-alkali process – When electricity is passed through aqueous solution of sodium chloride (brine), it decomposes to form sodium hydroxide, chlorine and hydrogen.</p> <p>• $2NaCl (aq) + 2H_2O (l) \rightarrow 2NaOH + Cl_2 + H_2$</p> <p>• Anode – Chlorine gas / Cl_2 Cathode- Hydrogen gas/ H_2</p> <p>• Cl_2 – 1. Used in the preparation of bleaching powder. 2. To make drinking water free from germs or any other.</p>	<p>1</p> <p>1</p> <p>$\frac{1}{2}$</p> <p>$\frac{1}{2}$</p> <p>$\frac{1}{2}$</p> <p>$\frac{1}{2}$</p>					

	<ul style="list-style-type: none"> • H_2 – 1. Used in the manufacture of ammonia fertilisers. 2. Used in fuels and margarine. <p style="text-align: center;">OR</p> <p>(b) • Concentrated solution of sodium chloride reacts with ammonia and carbon dioxide to obtain sodium hydrogen carbonate and ammonium chloride. $NaCl + NH_3 + CO_2 + H_2O \rightarrow NaHCO_3 + NH_4Cl$ <ul style="list-style-type: none"> • When sodium hydrogen carbonate is heated strongly, sodium carbonate is obtained. $2NaHCO_3 \xrightarrow{\text{Heat}} Na_2CO_3 + CO_2 + H_2O$ • Sodium carbonate is dissolved in water to obtain washing soda. $Na_2CO_3 + 10H_2O \rightarrow Na_2CO_3 \cdot 10H_2O$ Uses : <ul style="list-style-type: none"> • In glass, soap and paper industries • Manufacture of borax • As cleaning agent for domestic purposes. • For removing permanent hardness of water. </p>	<p>$\frac{1}{2}$ $\frac{1}{2}$</p> <p>1</p> <p>1</p> <p>1</p> <p>$\frac{1}{2} \times 4$</p>	<p>5</p>
35	<p>(a)</p> <p>(i) • Current becomes one-third of its initial value. • Ohm's Law</p> <p>The potential difference across the ends of a conductor is directly proportional to the current flowing through it, provided its temperature remains the same.</p> <p>(ii)</p>  <p style="text-align: center;"> 5Ω 10Ω 15Ω R_1 R_2 R_3 </p> <p style="text-align: center;"> $+$  $-$ (\bullet) $6V$ K </p> <p>Total Voltage = $V = 4 \times 1.5 V = 6 V$ Total resistance, $R(s) = R_1 + R_2 + R_3$ $= 5 \Omega + 10 \Omega + 15 \Omega = 30 \Omega$</p> <p>(I) Current, $I = \frac{V}{R} = \frac{6 V}{30 \Omega} = 0.2 A$</p> <p>(II) $V = IR = 0.2 A \times 10 \Omega = 2 V$</p>	<p>$\frac{1}{2}$ $\frac{1}{2}$</p> <p>1</p> <p>1</p> <p>1</p> <p>1</p>	

	<p style="text-align: center;">OR</p> <p>(b)</p> <p>(i) When 1 joule of work is done to move a charge of 1 coulomb from one point to the other.</p> <p>$d = 0.2 \text{ mm} = 2 \times 10^{-4} \text{ m}; R = 14 \Omega$</p> <p>$\rho = 1.6 \times 10^{-8} \Omega \text{ m}; A = \frac{\pi d^2}{4}$</p> <p>$R = \frac{\rho l}{A} = \frac{4\rho l}{\pi d^2}$ or $l = \frac{\pi d^2 R}{4\rho}$</p> <p>$l = \frac{22}{7} \times \frac{(2 \times 10^{-4})^2}{4 \times 1.6 \times 10^{-8}} \times 14$</p> <p>$= \frac{22 \times 14}{7 \times 1.6} = 27.5 \text{ m}$</p> <p>When the diameter is doubled, $d' = 2d$</p> <p style="text-align: center;">$A' = 4A$</p> <p>$\frac{R'}{R} = \frac{A}{A'}$ or $R' = \frac{RA}{A'} = \frac{RA}{4A}$</p> <p>$R' = \frac{R}{4} = \frac{14 \Omega}{4} = 3.5 \Omega$</p> <p>Change $(14.0 - 3.5) = 10.5 \Omega$</p>	<p style="text-align: center;">1</p> <p style="text-align: center;">$\frac{1}{2}$</p> <p style="text-align: center;">$\frac{1}{2}$</p> <p style="text-align: center;">1</p> <p style="text-align: center;">$\frac{1}{2}$</p> <p style="text-align: center;">1</p> <p style="text-align: center;">$\frac{1}{2}$</p>	5
36	<p>(a)</p> <ul style="list-style-type: none"> • Take two healthy potted plants, A and B of nearly the same size. • Keep them in darkness for three days. (Destarch the plant) • Place a watch glass containing potassium hydroxide by the side of potted plant A but not in potted plant B. • Cover both the plants with separate bell jars and seal the bottom of the jars with Vaseline. • Keep both the plants in sunlight for two hours. • Pluck one leaf each from both the plants and test for the presence of starch with iodine solution. <p>• <u>Observation</u>: The leaf of the potted plant A with KOH did not turn blue – black. The leaf of the potted plant B turns blue.</p> <p>• <u>Conclusion</u>: KOH absorbs CO_2 so photosynthesis did not occur in potted plant A.</p> <p style="text-align: center;">OR</p> <p>(b)</p> <p>(i) In set up (I) lime water turns milky in more time as compared to set up (II) because the air we exhaled contains high percentage of CO_2 as compared to atmospheric air.</p>	<p style="text-align: center;">$\frac{1}{2} \times 6$</p> <p style="text-align: center;">1</p> <p style="text-align: center;">1</p> <p style="text-align: center;">1,1</p>	

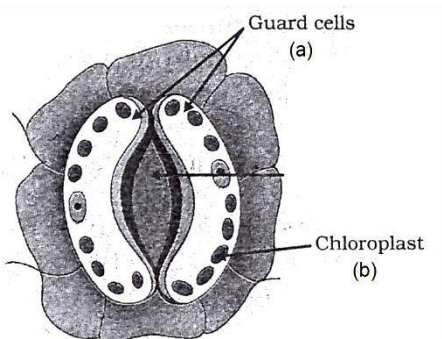
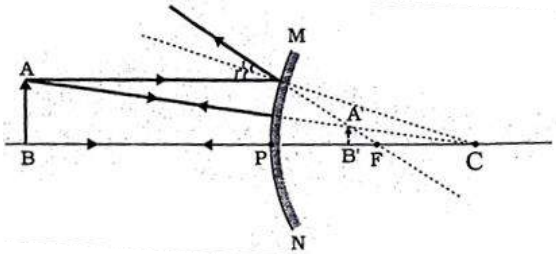
	<p>(ii)</p>  <p style="text-align: center;">Open Stomatal Pore</p> <p>Two labellings: (I) Guard Cells (II) Chloroplast</p> <p>Two functions performed by stomata :</p> <ul style="list-style-type: none"> • Gaseous exchange • Transpiration 	<p>1</p> <p>1/2</p> <p>1/2</p>	<p>5</p>
<p>37</p>	<p>(a) It is straight line passing through the pole and centre of curvature of a concave mirror.</p> <p>(b) Radius of curvature ,R= 20 cm</p> <p>(c)</p> <p>(i) $u = -10 \text{ cm}, f = +15 \text{ cm}$</p> $\frac{1}{f} = \frac{1}{v} + \frac{1}{u}$ $\frac{1}{v} = \frac{1}{f} - \frac{1}{u} = \frac{1}{15} - \frac{1}{-10}$ $\frac{1}{v} = \frac{1}{6}$ $\Rightarrow v = + 6 \text{ cm}$ <p style="text-align: center;">OR</p> <p>(c) (ii) Convex mirror / Diverging mirror</p>  <p style="text-align: center;">[Note: Deduct 1/2 mark if direction of rays is not shown]</p>	<p>1</p> <p>1</p> <p>1/2</p> <p>1/2</p> <p>1</p> <p>1/2</p> <p>1 1/2</p>	<p>4</p>

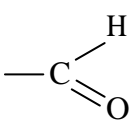
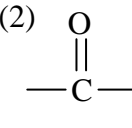
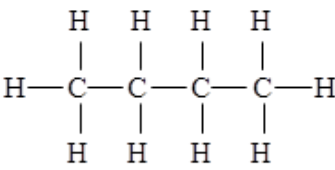
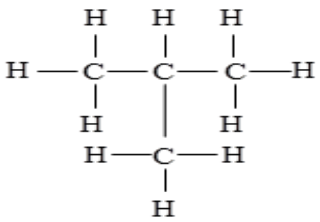
38	<p>(a) Compounds formed by carbon and hydrogen only.</p> <p>(b) Tetravalency and Catenation</p> <p>(c) (i) (1)  (2) </p> <p>$\text{CH}_3\text{COOH} + \text{C}_2\text{H}_5\text{OH} \xrightarrow{\text{Acid}} \text{CH}_3\text{COOC}_2\text{H}_5 + \text{H}_2\text{O}$ Ester</p> <p>OR</p> <p>(c) (ii) Compounds with identical molecular formula but different structures Two isomers of butane C_4H_{10}</p> <p> </p>	1 1 $\frac{1}{2} + \frac{1}{2}$ 1 1 $\frac{1}{2} + \frac{1}{2}$	4				
39	<p>(a)</p> <table border="1" data-bbox="284 955 1128 1113"> <thead> <tr> <th>Self-pollination</th> <th>Cross-pollination</th> </tr> </thead> <tbody> <tr> <td>Transfer of pollen grains from anther to the stigma of the same flower.</td> <td>Transfer of pollen grains from the anther of one flower to the stigma of another flower.</td> </tr> </tbody> </table> <p>(b) Petals, they dry and fall off.</p> <p>(c) (i) Fusion of male and female gametes to form a zygote Ovule – Seed, Ovary – fruit</p> <p>OR</p> <p>(c) (ii) Future shoot – Plumule, Future root – Radicle Cotyledon – Stores food.</p>	Self-pollination	Cross-pollination	Transfer of pollen grains from anther to the stigma of the same flower.	Transfer of pollen grains from the anther of one flower to the stigma of another flower.	1 $\frac{1}{2} + \frac{1}{2}$ 1 $\frac{1}{2}$ $\frac{1}{2}$ $\frac{1}{2}$ $\frac{1}{2}$ 1	4
Self-pollination	Cross-pollination						
Transfer of pollen grains from anther to the stigma of the same flower.	Transfer of pollen grains from the anther of one flower to the stigma of another flower.						

Marking Scheme
Strictly Confidential
Secondary School Examination, 2024
SUBJECT NAME SCIENCE (086) (Q.P. CODE 31/5/3)

General Instructions: -

1	You are aware that evaluation is the most important process in the actual and correct assessment of the candidates. A small mistake in evaluation may lead to serious problems which may affect the future of the candidates, education system and teaching profession. To avoid mistakes, it is requested that before starting evaluation, you must read and understand the spot evaluation guidelines carefully.
2	“Evaluation policy is a confidential policy as it is related to the confidentiality of the examinations conducted, Evaluation done and several other aspects. Its’ leakage to public in any manner could lead to derailment of the examination system and affect the life and future of millions of candidates. Sharing this policy/document to anyone, publishing in any magazine and printing in News Paper/Website etc may invite action under various rules of the Board and IPC.”
3	Evaluation is to be done as per instructions provided in the Marking Scheme. It should not be done according to one’s own interpretation or any other consideration. Marking Scheme should be strictly adhered to and religiously followed. However, while evaluating, answers which are based on latest information or knowledge and/or are innovative, they may be assessed for their correctness otherwise and due marks be awarded to them. In class-X, while evaluating two competency-based questions, please try to understand given answer and even if reply is not from marking scheme but correct competency is enumerated by the candidate, due marks should be awarded.
4	The Marking scheme carries only suggested value points for the answers These are in the nature of Guidelines only and do not constitute the complete answer. The students can have their own expression and if the expression is correct, the due marks should be awarded accordingly.
5	The Head-Examiner must go through the first five answer books evaluated by each evaluator on the first day, to ensure that evaluation has been carried out as per the instructions given in the Marking Scheme. If there is any variation, the same should be zero after deliberation and discussion. The remaining answer books meant for evaluation shall be given only after ensuring that there is no significant variation in the marking of individual evaluators.
6	Evaluators will mark(√) wherever answer is correct. For wrong answer CROSS ‘X’ be marked. Evaluators will not put right (✓)while evaluating which gives an impression that answer is correct and no marks are awarded. This is most common mistake which evaluators are committing.
7	If a question has parts, please award marks on the right-hand side for each part. Marks awarded for different parts of the question should then be totaled up and written in the left-hand margin and encircled. This may be followed strictly.
8	If a question does not have any parts, marks must be awarded in the left-hand margin and encircled. This may also be followed strictly.
9	If a student has attempted an extra question, answer of the question deserving more

	marks should be retained and the other answer scored out with a note “Extra Question”.
10	No marks to be deducted for the cumulative effect of an error. It should be penalized only once.
11	A full scale of marks <u>0-80</u> (example 0 to 80/70/60/50/40/30 marks as given in Question Paper) has to be used. Please do not hesitate to award full marks if the answer deserves it.
12	Every examiner has to necessarily do evaluation work for full working hours i.e., 8 hours every day and evaluate 20 answer books per day in main subjects and 25 answer books per day in other subjects (Details are given in Spot Guidelines). This is in view of the reduced syllabus and number of questions in question paper.
13	Ensure that you do not make the following common types of errors committed by the Examiner in the past:- Leaving answer or part thereof unassessed in an answer book. Giving more marks for an answer than assigned to it. Wrong totaling of marks awarded on an answer. Wrong transfer of marks from the inside pages of the answer book to the title page. Wrong question wise totaling on the title page. Wrong totaling of marks of the two columns on the title page. Wrong grand total. Marks in words and figures not tallying/not same. Wrong transfer of marks from the answer book to online award list. Answers marked as correct, but marks not awarded. (Ensure that the right tick mark is correctly and clearly indicated. It should merely be a line. Same is with the X for incorrect answer.) Half or a part of answer marked correct and the rest as wrong, but no marks awarded.
14	While evaluating the answer books if the answer is found to be totally incorrect, it should be marked as cross (X) and awarded zero (0) Marks.
15	Any unassessed portion, non-carrying over of marks to the title page, or totaling error detected by the candidate shall damage the prestige of all the personnel engaged in the evaluation work as also of the Board. Hence, in order to uphold the prestige of all concerned, it is again reiterated that the instructions be followed meticulously and judiciously.
16	The Examiners should acquaint themselves with the guidelines given in the “Guidelines for Spot Evaluation” before starting the actual evaluation.
17	Every Examiner shall also ensure that all the answers are evaluated, marks carried over to the title page, correctly totaled and written in figures and words.
18	The candidates are entitled to obtain photocopy of the Answer Book on request on payment of the prescribed processing fee. All Examiners/Additional Head Examiners/Head Examiners are once again reminded that they must ensure that evaluation is carried out strictly as per value points for each answer as given in the Marking Scheme.

MARKING SCHEME
Secondary School Examination, 2024
SCIENCE (Subject Code–086)
[Paper Code: 31/5/3]

Maximum Marks: 80

Q. No.	EXPECTED ANSWER / VALUE POINTS	Marks	Total Marks
SECTION A			
1	(A) / (i) and (ii)	1	1
2	(C)/ It has a very small area for glucose and oxygen to pass from mother to the embryo	1	1
3	(D)/basic→ acidic→ basic	1	1
4	(C)/ Receptors in skin →Sensory neuron →Relay neuron → Motor neuron→ Effector muscle in arm.	1	1
5	(C) /2,2,4	1	1
6	(D) / $\text{Fe}_2\text{O}_3 + 3 \text{CO} \rightarrow 2 \text{Fe} + 3 \text{CO}_2$	1	1
7	(C)/ 7	1	1
8	(B) / Al, Al_2O_3	1	1
9	(D) / Translocation	1	1
10	(A) / Nose	1	1
11	(D)/ Cropland ecosystem	1	1
12	(A) / both pointing into the plane of the paper.	1	1
13	(C) / The brightness of the image will reduce	1	1
14	(B) / Refraction, Dispersion and internal reflection	1	1
15	(A) / Red	1	1
16	(C) / A solenoid	1	1
17	(B) / Both Assertion (A) and Reason (R) are the true , but Reason (R) is not a correct explanation of Assertion (A).	1	1
18	(A) / Both Assertion (A) and Reason (R) are the true and Reason (R) is a correct explanation of Assertion (A).	1	1
19	(D) / Assertion (A) is false, but Reason (R) is true.	1	1
20	(B) / Both Assertion (A) and Reason (R) are the true , but Reason (R) is not a correct explanation of Assertion (A).	1	1
SECTION B			
21	(a) <ul style="list-style-type: none"> • Formation of lactic acid in muscles causes cramps. •Aerobic respiration takes place in the presence of oxygen whereas the respiration taking place above is due to lack of oxygen. / End products of aerobic respiration are $\text{CO}_2 + \text{H}_2\text{O}$ +Energy whereas in the above case, Lactic acid + Energy is formed. <p style="text-align: center;">OR</p>	1 1	

	(c) Anode – oxygen; Cathode – hydrogen (d) Mass ratio = 8 : 1	$\frac{1}{2} + \frac{1}{2}$ $\frac{1}{2}$	3				
28	<table border="1"> <thead> <tr> <th>Food chain</th> <th>Food web</th> </tr> </thead> <tbody> <tr> <td>It is a series of organisms feeding on one another at various levels</td> <td>It is a network of interconnected food chains/series of branching lines which provides a number of feeding connections amongst different organisms.</td> </tr> </tbody> </table> <ul style="list-style-type: none"> Population of grass/ first trophic level will increase. Population of tiger/ third trophic level will decrease. 	Food chain	Food web	It is a series of organisms feeding on one another at various levels	It is a network of interconnected food chains/series of branching lines which provides a number of feeding connections amongst different organisms.	1+1 $\frac{1}{2}$ $\frac{1}{2}$	3
Food chain	Food web						
It is a series of organisms feeding on one another at various levels	It is a network of interconnected food chains/series of branching lines which provides a number of feeding connections amongst different organisms.						
29	<ul style="list-style-type: none"> Auxin When light is coming from one side of the plant, auxin located at shoot tip diffuses towards the shaded side of the shoot. Concentration of auxin in the shaded region stimulates the cells to grow longer as compared to the region exposed to light. So the plant tends to bend towards the light. 	1 1 1	3				
30	<ul style="list-style-type: none"> Cinnabar Sulphide ore $2\text{HgS} + 3\text{O}_2 \xrightarrow{\text{Heat}} 2\text{HgO} + 2\text{SO}_2$ $2\text{HgO} \xrightarrow{\text{Heat}} 2\text{Hg} + \text{O}_2$ 	$\frac{1}{2}$ $\frac{1}{2}$ 1 1	3				
31	<p>(a) All Plants Tall Gene combination: Tt</p> <p>(b) It is a recessive trait / it cannot be expressed in presence of dominant trait.</p> <p>(c) Tall : Short 3 : 1 Conclusion: Tall trait is dominant and short trait is recessive.</p>	$\frac{1}{2}$ $\frac{1}{2}$ 1 $\frac{1}{2}$ $\frac{1}{2}$	3				
32	<p>(a) 2000 W heater , For heater, $I_1 = \frac{P}{V} = 9.09 \text{ A}$; For Bulb, $I_2 = \frac{P}{V} = 0.45 \text{ A}$ $I_1 > I_2$</p> <p>(b) 100 W bulb $I_2 = \frac{P}{V} = 0.45 \text{ A}$ As it draws only 0.45 A which is less than 1 A.</p>	$\frac{1}{2}$ $\frac{1}{2}$ $\frac{1}{2}$ $\frac{1}{2}$					

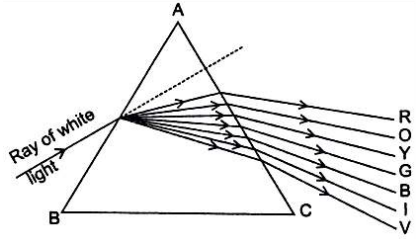
	(c) 2000 W heater $I_1 = \frac{P}{V} = 9.09 \text{ A}$ As the current drawn is 9.09 A which is higher than 5.0 A.	$\frac{1}{2}$ $\frac{1}{2}$	3
33	(a) (i) • Hypermetropia • Ciliary muscles/ eye lens (ii) • Focal length of the eye lens is too long. • Eyeball becomes too small. (iii) Converging lenses/ convex lens They provide the additional focussing power required for forming the image on the retina./ Decrease the focal length of the eye lens OR (b) The splitting of white light into its constituent colours is called dispersion. Cause: Different colours of white light bend through different angles with respect to incident ray.	$\frac{1}{2}$ $\frac{1}{2}$ $\frac{1}{2}$ $\frac{1}{2}$ $\frac{1}{2}$ 1 1	
		1	3
SECTION D			
34	(a) <ul style="list-style-type: none"> Take two healthy potted plants, A and B of nearly the same size. Keep them in darkness for three days. (Destarch the plant) Place a watch glass containing potassium hydroxide by the side of potted plant A but not in potted plant B. Cover both the plants with separate bell jars and seal the bottom of the jars with Vaseline. Keep both the plants in sunlight for two hours. Pluck one leaf each from both the plants and test for the presence of starch with iodine solution. <ul style="list-style-type: none"> <u>Observation</u>: The leaf of the potted plant A with KOH did not turn blue – black. The leaf of the potted plant B turns blue. <u>Conclusion</u>: KOH absorbs CO_2 so photosynthesis did not occur in potted plant A. 	$\frac{1}{2} \times 6$ 1 1	

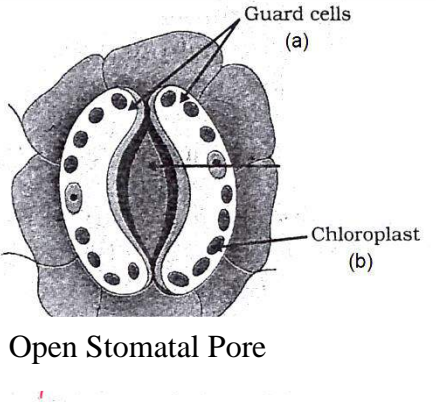
	<p style="text-align: center;">OR</p> <p>(b)</p> <p>(i) In set up (I) lime water turns milky in more time as compared to set up (II) because the air we exhaled contains high percentage of CO₂ as compared to atmospheric air.</p> <p>(ii)</p> <div style="text-align: center;">  </div> <p>Two labellings : (I) Guard Cells (II) Chloroplast</p> <p>Two functions performed by stomata :</p> <ul style="list-style-type: none"> • Gaseous exchange • Transpiration 	<p style="text-align: center;">1,1</p> <p style="text-align: center;">1</p> <p style="text-align: center;">½</p> <p style="text-align: center;">½</p> <p style="text-align: center;">½</p> <p style="text-align: center;">½</p>	5
35	<p>(a)</p> <p>(i) The molecules of water of crystallisation in ferrous sulphate crystals get evaporated on heating.</p> <p>(ii) Green → White</p> <p>(iii) Seven / (FeSO₄ · 7H₂O)</p> <p>(I) CuSO₄ · 5H₂O</p> <p>(II) Na₂CO₃ · 10H₂O</p> <p>(iv) • On heating gypsum (CaSO₄·2H₂O) at 373 K it loses water molecules/</p> $\text{CaSO}_4 \cdot 2\text{H}_2\text{O} \xrightarrow[373\text{ K}]{\Delta} \text{CaSO}_4 \cdot \frac{1}{2}\text{H}_2\text{O} + 1\frac{1}{2}\text{H}_2\text{O}$ <p>Two uses of plaster of Paris:</p> <ul style="list-style-type: none"> • Making toys / material for decoration • Supporting fractured bones <p style="text-align: right;">(or any other)</p> <p style="text-align: center;">OR</p>	<p style="text-align: center;">1</p> <p style="text-align: center;">½</p> <p style="text-align: center;">½</p> <p style="text-align: center;">½</p> <p style="text-align: center;">1</p> <p style="text-align: center;">½ , ½</p>	

	<p>(b)</p> <p>(i) X-Tartaric acid Y-Baking soda Z- Baking powder Y-NaHCO₃</p> <p>(ii)</p> <p>$\text{NaCl} + \text{H}_2\text{O} + \text{CO}_2 + \text{NH}_3 \longrightarrow \text{NH}_4\text{Cl} + \text{NaHCO}_3$</p> <p>$\text{NaHCO}_3 + \text{H}^+ \longrightarrow \text{CO}_2 + \text{H}_2\text{O} + \text{Sodium salt of acid}$ CO₂ released during heating makes the cake soft and spongy</p> <p>(iii) Magnesium hydroxide; Mg(OH)₂</p>	<p>½</p> <p>½</p> <p>½</p> <p>½</p> <p>1</p> <p>½</p> <p>½</p> <p>1</p>	5
36	<p>(a) (i) Parallel Circuit</p> <ul style="list-style-type: none"> • Each electrical appliance has its own switch due to which it can be turned ON and OFF separately. • If one electrical appliance stops working, others remain unaffected. • Each appliance has equal potential difference and draws current as per its requirement. • The total resistance in parallel circuit decreases. (any two) <p>(ii) Combined resistance of the series, $R_1 = 6 \Omega + 6 \Omega = 12 \Omega$</p> <p>Combined resistance of parallel grouping of 6Ω and $R_1 = 12 \Omega$, resistors is R_2, where</p> $\frac{1}{R_2} = \frac{1}{6} + \frac{1}{12} = \frac{9}{20}$ <p>$R_2 = 4.0 \Omega$</p> <p>Total resistance of circuit = $R = 3 + 4 + 3 = 10 \Omega$</p> <p>Current flowing = $I = \frac{V}{R}$</p> $= \frac{4.5 \text{ V}}{10 \Omega}$ $= 0.45 \text{ A}$ <p style="text-align: center;">OR</p>	<p>1</p> <p>½ + ½</p> <p>½</p> <p>½</p> <p>1</p> <p>½</p> <p>½</p>	

	<p>(b)</p> <p>(i)</p> <p>(ii) Resistance of resistor = $\frac{V_2 - V_1}{I_2 - I_1} = \frac{8.3 - 5.2}{2.5 - 1.5} = 3.1 \Omega$</p> <p>(iii) The given resistor obeys Ohm's law./ Resistance remains constant.</p> <p>(iv) Because when the value of $V = 0$, the current $I = 0$.</p>	<p>1</p> <p>1+1</p> <p>1</p> <p>1</p>	<p>5</p>
SECTION E			
37	<p>(a) It is straight line passing through the pole and centre of curvature of a concave mirror.</p> <p>(b) Radius of curvature ,$R= 20$ cm</p> <p>(c)</p> <p>(i) $u = -10$ cm, $f = +15$ cm</p> $\frac{1}{f} = \frac{1}{v} + \frac{1}{u}$ $\frac{1}{v} = \frac{1}{f} - \frac{1}{u} = \frac{1}{15} - \frac{1}{-10}$ $\frac{1}{v} = \frac{1}{6}$ $\Rightarrow v = +6 \text{ cm}$ <p style="text-align: center;">OR</p> <p>(c) (ii) Convex mirror / Diverging mirror</p> <p>[Note: Deduct ½ mark if direction of rays is not shown]</p>	<p>1</p> <p>1</p> <p>½</p> <p>½</p> <p>1</p> <p>½</p> <p>1 ½</p>	<p>4</p>
38	<p>(a) Compounds formed by carbon and hydrogen only.</p> <p>(b) Tetravalency and Catenation</p>	<p>1</p> <p>1</p>	

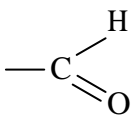
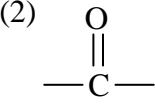
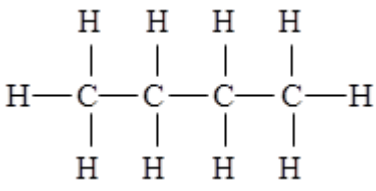
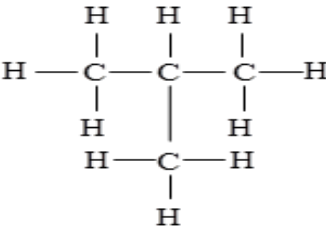
	<p>(c) (i) (1)  (2) </p> <p>$\text{CH}_3\text{COOH} + \text{C}_2\text{H}_5\text{OH} \xrightarrow{\text{Acid}} \text{CH}_3\text{COOC}_2\text{H}_5 + \text{H}_2\text{O}$</p> <p style="text-align: center;">Ester</p> <p style="text-align: center;">OR</p> <p>(c) (ii) Compounds with identical molecular formula but different structures Two isomers of butane C_4H_{10}</p> <div style="display: flex; justify-content: space-around; align-items: center;"> <div style="text-align: center;">  </div> <div style="text-align: center;">  </div> </div>	<p>$\frac{1}{2} + \frac{1}{2}$</p> <p>1</p> <p>1</p> <p>$\frac{1}{2} + \frac{1}{2}$</p>	4				
39	<p>(a)</p> <table border="1" style="width: 100%; border-collapse: collapse;"> <thead> <tr> <th style="text-align: center; padding: 5px;">Self-pollination</th> <th style="text-align: center; padding: 5px;">Cross-pollination</th> </tr> </thead> <tbody> <tr> <td style="padding: 5px;">Transfer of pollen grains from anther to the stigma of the same flower.</td> <td style="padding: 5px;">Transfer of pollen grains from the anther of one flower to the stigma of another flower.</td> </tr> </tbody> </table> <p>(b) Petals, they dry and fall off.</p> <p>(c) (i) Fusion of male and female gametes to form a zygote Ovule – Seed, Ovary – fruit</p> <p style="text-align: center;">OR</p> <p>(c) (ii) Future shoot – Plumule, Future root – Radicle Cotyledon – Stores food.</p>	Self-pollination	Cross-pollination	Transfer of pollen grains from anther to the stigma of the same flower.	Transfer of pollen grains from the anther of one flower to the stigma of another flower.	<p>1</p> <p>$\frac{1}{2} + \frac{1}{2}$</p> <p>1</p> <p>$\frac{1}{2}$</p> <p>$\frac{1}{2}$</p> <p>1</p>	4
Self-pollination	Cross-pollination						
Transfer of pollen grains from anther to the stigma of the same flower.	Transfer of pollen grains from the anther of one flower to the stigma of another flower.						